



FENSTERBAU 2016, LA FENÊTRE DU FUTUR SE DÉVOILE À NUREMBERG

Les visiteurs se pressent à l'entrée du salon dès l'ouverture, le mercredi matin.

Performances adaptées au passif, couleur et sécurité étaient les maîtres-mots sur Fensterbau. Un salon de plus en plus international, tant en termes de visiteurs dont un tiers venait de l'étranger (+ 13 %), que d'exposants : ils étaient 1 296, venus de 39 pays, dont deux tiers non-Allemands, sur Fensterbau Frontale (796 exposants de 37 pays, majoritairement d'Italie, de Pologne et de Turquie) et Holz Handwerk. 110 581 professionnels se pressèrent dans les allées, contre 108 967 en 2014, dont 38 568 durant le seul jeudi. Un record souligné par les organisateurs et remarqué par les participants. Les Français sont de plus en plus nombreux à venir, et pas seulement en provenance des départements limitrophes de l'Allemagne. Roto et Veka par exemple, organisaient un événement spécial pour leurs clients de France, les encourageant à découvrir ce salon majeur. Signalons le prix spécial remis à Renson pour son système Panovista Max dans le cadre des 6^{èmes} Awards architecture + fenêtre, porte et façade. Prochain Rendez-vous : du 21 au 24 mars 2018.



Prix spécial Fensterbau pour Panovista Max de Renson.



Vue sur mer pour le stand à l'architecture moderne d'Aluplast.



INTERVIEW

JOS LENFERINK DÉCRYPTE LA STRATÉGIE DE VEKA

Jos Lenferink, Directeur Général VEKA pour la zone Sud-Ouest Europe et Nord Afrique, sur la mezzanine du stand Veka dédiée à l'innovation.

Jos Lenferink, Directeur Général VEKA pour la zone Sud-Ouest Europe et Nord Afrique, était à Fensterbau, sur le stand Veka, lieu privilégié de rencontre humaine et internationale avec ses clients.

L'Echo de la Baie : Veka expose sur 1000 m², sous la bannière « Le monde de Veka : le futur exige la sécurité ». Que cela signifie-t-il ?

Jos Lenferink : Pour l'avenir, nos clients ont besoin de sécurité à plusieurs niveaux. En 1^{er} lieu, en termes de partenariat fort et stable, grâce à l'indépendance financière du groupe, et à notre orientation sur le succès commun. Au niveau de la menuiserie ensuite : nos profilés sont de la meilleure qualité au monde. Enfin, pour le confort des utilisateurs finaux : grâce au système IPS (Intelligent Product Service), la menuiserie connectée Veka, dotée de capteurs d'humidité, de CO₂ et de température, met la fenêtre au centre de la gestion de température, de la luminosité et de la sécurité du bâtiment.

Quelle est, pour vous, l'innovation la plus marquante présentée ici par Veka ?

La formidable technologie couleur Spectral : avant, une fenêtre se manipulait, maintenant on la caresse ! La plupart de nos clients y ont été particulièrement sensibles ! Par ailleurs, en dehors de l'esthétique, cette innovation apporte également un plus pour la productivité des ateliers de nos clients et réduire les réclamations.

Quel est l'intérêt pour les clients français de venir à Nuremberg ?

Pour la France, VEKA organisait cette année la venue sur le salon de 35 clients, soirée dédiée à la clé mercredi. Nos fabricants français réalisent ici que le marché de la fenêtre est indissociable du marché européen et même mondial. Ils mesurent la puissance du groupe, numéro 1 mondial, ce qui saute aux yeux sur Fensterbau. Veka y accueille des clients d'horizons divers, de la Russie à l'Amérique latine, ce qui prouve son rayonnement international.

L'Écho de la Baie : La réponse de Veka aux besoins propres à chaque marché est-elle satisfaisante ?

Elle l'est en termes de capacité de production, de largeur et profondeur de gamme, et de performances thermique, acoustique et économique. Grâce à sa puissance, Veka a la capacité d'adapter son offre aux besoins nationaux et régionaux, comme en témoignent les gammes internationales exposées sur le stand.

Quelles perspectives offre le marché français en 2016 ?



Après une année 2014 difficile structurellement pour le métier d'extrudeur, 2015 a été plutôt satisfaisant, les derniers mois ayant généré une croissance intéressante et un regain d'optimisme. Néanmoins, cet optimisme retombe un peu depuis le début 2016 et annonce une année mi-figue, mi-raisin. Mais je reste très confiant dans le futur de l'entreprise dont je suis responsable, grâce à une excellente équipe, une usine à la pointe, des produits innovants et au soutien d'un grand groupe qui nous permet, dans la durée, d'offrir les meilleures solutions à nos clients nationaux. 2016 sera plutôt une année de mise en place et de déroulement de notre stratégie, dont nous récolterons les fruits à moyen terme, en 2017/2018.

Quels sont les enjeux du marché ?

À long terme, il faut absolument valoriser le PVC ; un matériau magnifique mais pas suffisamment reconnu. L'une des clés de cette valorisation est l'esthétique et VEKA Spectral. Cette finition couleur novatrice permet de tirer le PVC vers le haut et défendre nos intérêts face à l'aluminium en conjuguant performance et esthétique. C'est le point important pour 2016. Un autre élément crucial, dans un marché qui se transforme, sera notre capacité à nous et à nos clients de nous adapter aux nouvelles données du marché ; il nous faut repenser nos Business Models et associer performance et dynamisme.

Comment anticiper le futur, avec la Réglementation Bâtiment Responsable 2020 en ligne de mire ?

Nos experts participent à bon nombre des commissions et institutions qui décident des évolutions dans le bâtiment (CSTB, SNEP, UFME). Dans un contexte économique difficile pour tous nous pouvons, ensemble avec nos clients, grâce à nos savoir-faire respectifs, prendre le bon chemin et trouver le juste milieu entre innovation, développement et gestion optimale des budgets. C'est un grand écart toujours compliqué !

Comment évolue le comportement de vos clients ?

Ce sont de plus en plus des spécialistes de leur métier, ce qui est indispensable pour exister demain. Cela exige de leur part un niveau de performance accru et donc une exigence plus forte auprès de leurs fournisseurs. Nous avons modifié en conséquence notre organisation pour orienter dans ce sens notre assistance technique, notre soutien pour les opérations marketing & action commerciale, nos produits et notre supply chain.



Veka, gammiste d'envergure internationale, décline des offres régionales.



Le stand Veka. Lieu d'accueil et d'échanges internationaux privilégiés.

BOOSTEZ VOS VENTES DE FENÊTRES PVC

AVEC LES REMÈDES 100% INNOVANTS GEALAN !



STV[®]



**VITRAGE COLLÉ
SOLUTION ADHÉSIVE**

Améliore la statique
Économise les renforts
Économise les SAV
Affine l'esthétique
Retarde l'effraction
Sans investissement
100% recyclable
Sous DTA

Contactez-nous
pour en savoir +

remedes@gealan.fr



IKD[®]



**MOUSSE THERMIQUE
HAUTE DENSITÉ**

Améliore la performance thermique
Améliore le confort intérieur
Sans investissement
100% recyclable
Sous DTA



acrylcolor



**CO-EXTRUSION
PVC / PLEXIGLASS**

Extrêmement résistant
Des couleurs profondes et durables
À la barre, sous 1 semaine
100% recyclable
Sous DTA

 **GEALAN**

GEALAN · ZAE des Terres d'Or · Route de Saint Philibert · 21220 Gevrey Chambertin · www.gealan.fr

FENÊTRES INÉDITES & DIFFÉRENCIATRICES

OFFRES VEKA CONJUGUÉES AU PRÉSENT ET AU FUTUR

Veka présentait ses pôles de réflexion en mezzanine d'un stand animé par un ballet de serveuses et barmen souriants. VEKA Spectral, nouvelle technologie de coloration du PVC par film laqué, attire les visiteurs. Elle sera disponible en fin d'année. La première couleur gris anthracite s'enrichira ensuite de 3 nouvelles teintes : gris clair, taupe et noir Graphik. Le travail sur un nouvel aspect métallisé peaufinera ensuite une offre caractérisée par un toucher « velours » et une belle résistance. Autre thème, le recyclage : la boucle est bouclée grâce à la récupération des anciennes menuiseries, en France avec Veka Recyclage. Un espace était dédié à la Classe A du PVC, défendue par le gammiste. Côté smart home, l'Intelligent Product Service concerne la menuiserie connectée, permettant de piloter à distance température et ventilation. En termes de service, le groupe Veka travaille sur un configurateur pour aider fabricants de fenêtres et prescripteurs à définir les produits adaptés au bâti. En France, la présence sur la base de données Edibatec sera son ancrage pour passer au BIM. VEKA Spectral était concrétisé en anthracite

sur une porte Softline 82 AD, associé à un plaxage bois classique (Renolit Winchester) pour révéler son rendu étonnant et l'association possible des 2 technologies couleur. L'étanchéité du seuil est un autre sujet d'étude poussée chez Veka : un système de joint magnétique (à aimant donc) qui s'écrase au bas de la menuiserie et sur les côtés assure cette étanchéité, renforcée par un caillebotis conçu pour faciliter l'évacuation des eaux. Softline 70 MB - 1 dormant, 2 châssis, 1 ouvrant extérieur et 1 ouvrant intérieur, avec système étudié pour le nettoyer facilement - a été travaillé sur le registre de la ventilation automatisée pour en assurer la performance acoustique : des capteurs guident l'air vers le bas pour permettre à la fois de ventiler et faire baisser le bruit (piège à son). Une innovation utile pour le tertiaire, hôtels en zone aéroportuaire ou autoroutière par exemple. Enfin, Artline 82 à ouvrant caché a fait l'objet d'une réflexion pour intégrer un BSO, avec hauteur limitée du coffre habillé par un capot alu. ■

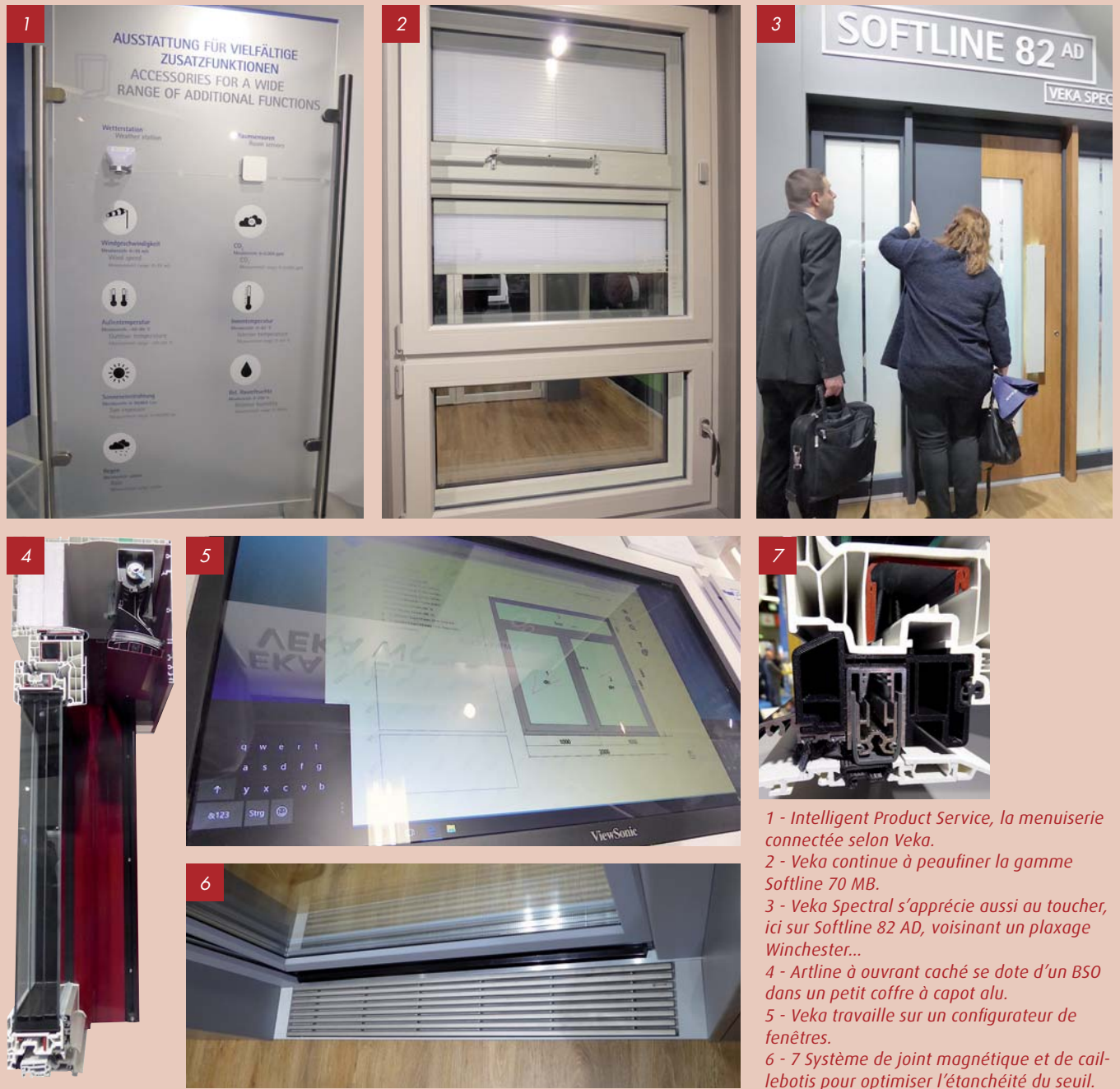

1 - Intelligent Product Service, la menuiserie connectée selon Veka.
 2 - Veka continue à peaufiner la gamme Softline 70 MB.
 3 - Veka Spectral s'apprécie aussi au toucher, ici sur Softline 82 AD, voisinant un plaxage Winchester...
 4 - Artline à ouvrant caché se dote d'un BSO dans un petit coffre à capot alu.
 5 - Veka travaille sur un configurateur de fenêtres.
 6 - 7 Système de joint magnétique et de caillebotis pour optimiser l'étanchéité du seuil.

Schüco AutomotiveFinish –

Design métallique exclusif
pour fenêtres et portes en PVC

NOUVELLES COULEURS:

METALLIC BLACK
LIGHT SILVER
DEEP BRONZE

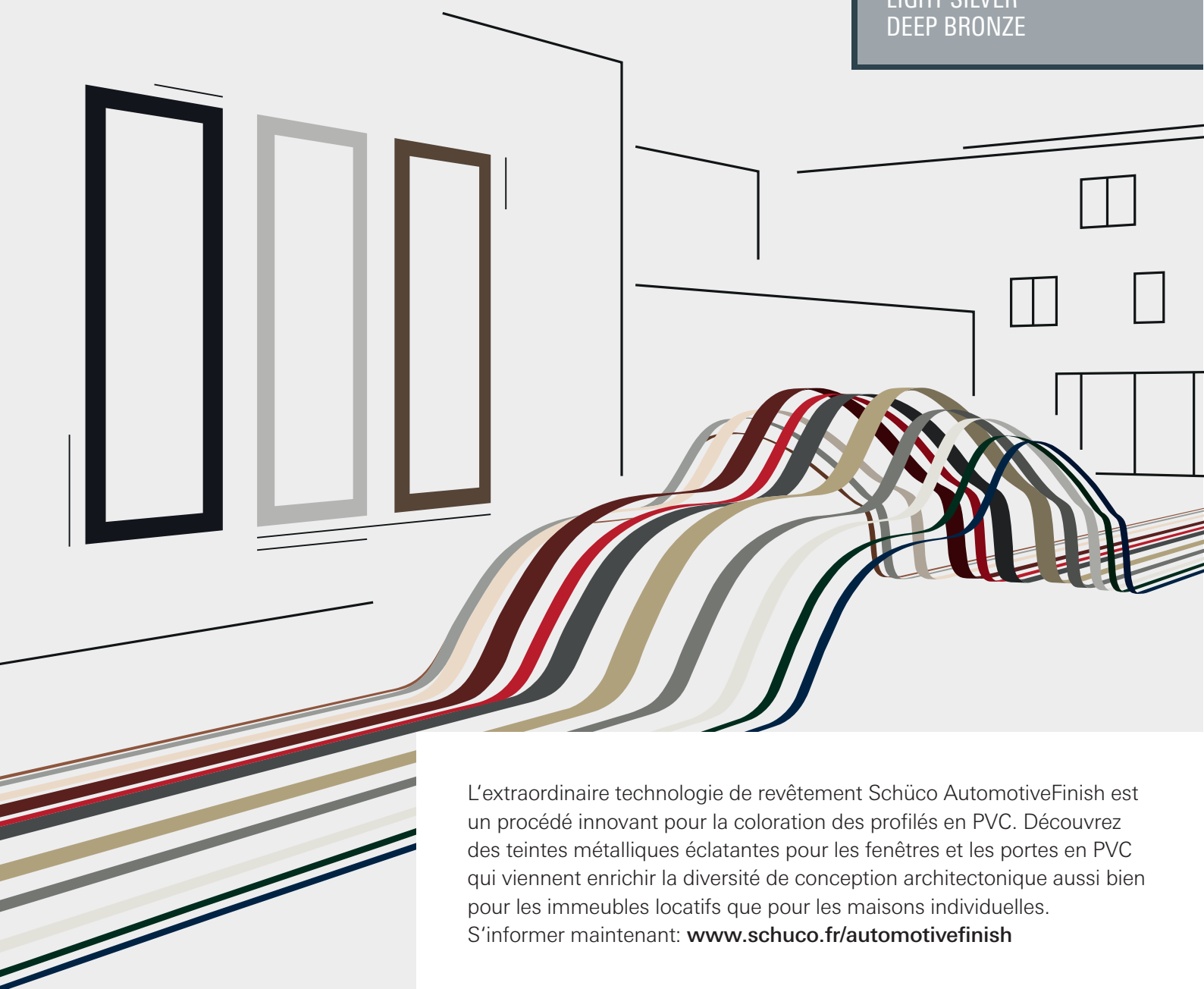

L'extraordinaire technologie de revêtement Schüco AutomotiveFinish est un procédé innovant pour la coloration des profilés en PVC. Découvrez des teintes métalliques éclatantes pour les fenêtres et les portes en PVC qui viennent enrichir la diversité de conception architecturale aussi bien pour les immeubles locatifs que pour les maisons individuelles. S'informer maintenant: www.schuco.fr/automotivefinish

Fenêtres. Portes. Façades.

SCHÜCO

ILS PORTAIENT HAUT LES COULEURS DE LEUR ENTREPRISE SUR FENSTERBAU...

Petit clin d'œil en photos à ces responsables d'entreprises qui nous ont accueillis au salon de Nuremberg et ont pris le temps de nous dévoiler leurs nouveautés phares...

1 **Yann de Bénazé**,
Président de Profine France &
Manager de la Sales Area IV,
Europe du Sud.



2 **Jean-Michel Larrazet**, Directeur
Commercial et Marketing France
de Kömmerling.



Thomas Eyer mann, Directeur
division fenêtres et fermetures
Western Europe de Rehau.

3 **Patrick Martinez**, Directeur
Général, **Émilie Moreau**,
Chargée de Marketing &
Communication, **Alain Sicard**,
Responsable des Ventes de
Gealan France.



4 **Bouzid Hamcherif**, Responsable
commercial France & Maghreb,
BU Renolit Exterior, devant le
présentoir des films conçu pour
ses clients.

5 **Pascal Coutié**, Directeur
Commercial France/Belgique
d'Aluplast.

6 **Stig Krogh Pedersen**,
Vice-Président Profilés de fenêtre
et façade, Fiberline Composites
A/S.



7 **Fabienne Riéra-Lahlou**,
Responsable Marketing et
Services Clients, et **Nadia
Laurent**, Responsable
Communication Veka.

8 Photocall pour **Patrick Andres**,
Responsable Technique et
Produits PVC France, et **Frédéric
Stock**, Directeur de la Division
PVC France de Schüco.

EQUIPBAIE PARIS

Produits, savoir-faire et tendances

LE SALON DES PROFESSIONNELLS DE LA FÊNETRE, FERMETURE ET PROTECTION SOLAIRE

Ils exposent sur Equipbaie 2016 :

360 INNOVATIONS LOGICIELS MENUISERIE & STORE • 3E • 3LI MENUISERIE • 3M FRANCE • A.M. PVC • ACCOPLAS • ACRA • ACRISTALIA • AFCA V2 • AG PLASTICS • AGC • ALU DIFFUSION SYSTÈME A.D.S • ALU PVC CREATION • ALUDOOR • AMB FRANCE • AMBASSADE DE POLOGNE • AMLIFT • ARCADES & BAIES • ARCOLUX VERRIERES • ARMBLOCK • ASTEC MENUISERIES BRONZE • ATLANTEM VENDOME • ATULAM • AV COMPOSITES • AXITEC • BATACTU • BATISTYL • BATIWEB • BEOPLAST • BEWAP • BILCOCQ • BIPA • BOUILLON • BOUVET MENUISERIES • BRUSTOR • BUBENDORFF • C.S.T.B. • CADIOU • CAIB • CANIMEX TORQUE FORCE • CEDES AG • CEKAL • CETAL SAS • COMALL INTERNATIONAL • CONSTRUCTOR • CORRADI • COVER • CR LAURENCE • CROCI ITALIA • D+H MECHATRONIC AG • DALLAN SPA • DECEUNINCK • DECOSTORY • DELPLAST • DELTA DORE • DESIGN'PRODUCTION • DICKSON • DOITRAND RENOVATION • DOOYA CO. LTD • DRUTEX • EASTIDA INTERNATIONAL • ECODIS • EHRET GmbH • EISMO • EKO OKNA • ELCIA • ELUMATEC • ELVA • EMMEGI • EPCO • EURADIF • EURODOCK ELEVATION • EXPALUM • FABER • FAME • FENETREA • FENETRES BIGNON • FENSTAR • FFPV • FLEXIDOOR SA • FLEXIFORCE • FLIP - HELLA • FOM INDUSTRIE • FONDERIE MOULAIRE • FORMET PORTE BLINDEE • FOSHAN SANSHUI FENGLU ALUMINIUM CO. LTD • FPEE INDUSTRIES • FRANCE FERMETURES • FRANCIAFLEX • GAMME BAIE • GARDENGATE / PORTALUXE • GENERAL PANELS • GIBUS • GIESSE • GIFETAL • GK TECHNIQUES • GRANDE FORGE • GROUPE LORILLARD • GYPASS • HAROL FRANCE • HERCULEPRO • HORIZAL / SOLISO • HP FERMETURES MENUISERIES • HUBTEX • HUTCHINSON • IMEPSA • INITIAL KAWNEER • ISO-CHEMIE FRANCE • JANSEN - DESCASYSTEM • JCM • K.LINE • KASTO FRANCE • KE FRANCE • KLAES • KOEMMERLING • KOMPOTHERM • KONSPO • L'ECHO DE LA BAIE • LAKAL GmbH • LES ZELLES MENUISIER CONSEIL • LEUL MENUISERIES • LOGLI MASSIMO • LOUINEAU • MAINE PLASTIQUES / GROUPE MAINE • MALERBA • MARKILUX • MARQUISES STORES / TIR TECHNOLOGIES • MAUGIN • MAVIFLEX • MC FRANCE • MECAN'OUTIL • MEDIA SOFTS METALCAD • MENUISERIE REVEAU • MENUISERIE SEGUY • MERMET - SUN CONTROL TEXTILES • METAL FLASH • MILLET • MITJAVILA • MOVE EQUIPMENT • NERGECO • NEW GLASS TECHNOLOGY • NINGBO FEIERGE MECHANIC & ELECTRONIC • NINGBO GERWIN MECHANIC & ELECTRONICS • NOVOFERM • NSG / PILKINGTON • OPTIMA SYSTEM • OPTIMEDIA • ORIASUN / ORIAL • OTLAV • OXXO • OXYMETAL • OZROLL • PASQUET MENUISERIE • PNB • PORALU MENUISERIES • PRACAL • PRATIC • PRATIC VOLET • PREFAL • PRODEX • PRODUCTION YORIS • PROFILS SYSTEMES • QFORT-MENUISERIE • RENSON • REUSSIR SA VERANDA • ROB - LOUAGE & WISSELINCK • ROLLMAX • ROLLPLAST PINTO • RYTERNA • SABADOOR • SAINT-GOBAIN GLASSOLUTIONS • SECCO SISTEMI • SFS INTEC • SGTP CONFECTION • SIEGENIA • SIEGMUNG FRANCE • SIKA INDUSTRY • SINOBAL • SIPAR SRL • SNFA • SNFPSA • SOCRDIS • SOLISYSTEME • SOMFY • SOMMER • SOPROFEN • SOSOARES • SOUDAL • SPPF • SUNFLEX • SWAO • TECHFORM • TECHNAL • TECHNIC'BAIE • TEXTURAL / PROFERM • TIGERSTOP • TORBEL INDUSTRIE • TRAMICO • UFME • UM • UMB • VEKA • VERANDA CONCEPT ALU • VERANDA RIDEAU • VERANDAS SOKO • VERRE & MENUISERIE ACTUALITES • VERRE & PROTECTION MAG' • VETROTECH SAINT GOBAIN • VIE ET VERANDA • VMP • VOLETS THIEBAUT • WINKHAUS • ZILTEN

Liste arrêtée au 16 mars 2016

15/18 NOV 2016
PARIS PORTE DE VERSAILLES-HALL 1
+ d'informations sur www.equipbaie.com

Tenue conjointe avec

METALEXPO
L'univers de la métallerie

 Reed Expositions

Par l'union des organisations professionnelles françaises
FFB MÉTALLERIE - FFPV - SNFA - SNFPSA - UFME - UMB

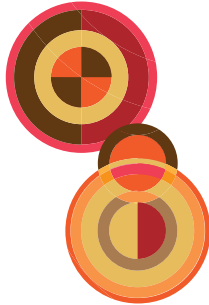

1 **Laurent Charlier**, Directeur Opérationnel France de Maco Ferrures Sarl, avec les responsables d'un de ses clients, VOB à Rosheim (67).

2 **Stefan Schwanekamp**, Propriétaire Dirigeant du groupe Ventana, et **David Koll**, Gérant de Ventana France.

3 **Dr Thomas Kromminga**, CEO de Zobel Coatings.

4 1^{ère} participation pour Bel'M. **Clémentine Tingaud**, Directrice Marketing du groupe CETIH et **Anil Senturk**, business développeur pour l'export.

5 **Alain Monribot**, Directeur des Ventes France. Edgetech.

6 **Daniel Foegel**, Directeur Commercial France, et **Julien Piot**, Commercial Ouest et Sud, chez Rodenberg.

7 **René Lebenthal**, Directeur et Gérant de Warema France.

8 **Marc Phlippoteau**, Directeur Général de Roto Frank Ferrures SAS, accueillait ses clients sur un pavillon dédié à la France au sein du stand Roto.





1

1 *Jennifer Kracht*, Responsable Marketing d'Herood.



2

2 *Nicolas Ptak*, tout nouveau Chargé de Communication et Marketing de Roto Frank Ferrures SAS, devant la Tour Eiffel qui porte les couleurs du Pavillon français du stand Roto.



3

3 L'équipe Tecauma présente sur Fensterbau (de gauche à droite) : **Philippe Breillac** (Président), **Olivier Simon** (Commercial), **Camille Maudet** (Chargée de communication), **Sylvain Denis** (Chef de Projet), **Laurent Plissonneau** (Automaticien-Roboticien).



Des résultats toujours exceptionnels.
Avec les solutions de protection solaire de WAREMA



Partenaire performant pour des solutions d'ombrage sur mesure, nous vous assistons par des aides de planification détaillées et un conseil ciblé. Pour des solutions optimales et une mise en œuvre parfaite !

Der SonnenLichtManager

www.warema.fr/stable

ÉVÈNEMENT

Roto France en force sur Fensterbau.

Roto réservait un accueil particulier à ses clients français en leur dédiant, sur les 1100 m² de stand, un espace reconnaissable à sa Tour Eiffel. Marc Phlippoteau, Directeur Général de Roto Frank Serrures SAS, y accueillait les fabricants et industriels qui ont choisi ses systèmes et les recevait dans un restaurant proche de la Foire, pour un dîner en musique fort animé. Une fierté pour Roto France qui dévoilait un nouveau produit spécifiquement conçu pour l'Hexagone, la serrure automatique Roto Safe H Fasteo, multipoints, automatique et à relevage, déjà disponible. Facile à monter et régler, conçue avec des composants de haute qualité, certifiée 100 000 cycles (norme EN15685), elle répond aux attentes des installateurs et clients finaux. Son nom, Fasteo, résume ses qualités : Fiable, Automatique, gage

de Sécurité, Thermiquement efficace et offrant de multiples Options. Elle est disponible en 3 niveaux de sécurité : 4 galets E, 4 galets V ou avec 2 crochets et 2 galets. Grâce à des plages de hauteur modulaires, elle est adaptée aux portes de 1650 à 2400 mm de haut et se caractérise par un axe de fouillot 35, 40 et 50 mm, une entraxe 70 mm, un carré de 7 mm. Son passage de vis fermé (propreté du mécanisme), son déclencheur en laiton, sa compatibilité déjà testée avec de nombreux profils et un changement facile de sens du pêne en façade complètent le descriptif. Pascal Sutter, Gérant de la Menuiserie Marie-Claude à Rettel (57), enthousiaste, était prêt à adopter cette nouvelle solution qui « répond à toutes les configurations ». Autre client venu à Fensterbau, Éric Bérard, Président de la Menuiserie éponyme située à Aime (73). D'autres innovations présentées sur le



Pascal Sutter, Gérant de la Menuiserie Marie-Claude à Rettel, convaincu par Fasteo.



David Latapie, Technico-Commercial, et Éric Bérard, Président de la Menuiserie Bérard (73).



Roto Designo 3 vantaux, système sécurisé pour 3 vantaux, à paumelles invisibles.



Roto Safe H Fasteo, nouvelle serrure multipoints automatique et à relevage de Roto.



Système électro-mécanique Roto Safe Eneo CC.



Patio Fold 6100 de Roto, système pour coulissant pliant alu.



Serrure C 500 à 17 points de fermeture. Roto.



Roto E Tec Drive, motorisation invisible pilotée électriquement pour soufflet et OB.



stand Roto pouvaient intéresser le marché français. La serrure à verrouillage mécanique C 500 à 17 points de fermeture mais avec les mêmes boîtiers donc un fraisage uniforme : sa manœuvre à cylindre permet d'insérer des axes de fouillot 25 mm (pour profils étroits). Système électromécanique, le Roto Safe Eneo CC, avec interrupteur jour/nuit, récepteur radio intégré dans le moteur, n'exige aucun traitement spécifique pour son montage avec télécommande et peut être

groupé à lecteur d'empreinte digitale, digicode et Bluetooth. Verrouillage électrique par simple poussée de l'ouvrant. Une clé assure l'ouverture en cas de coupure de courant. Le Patio Fold 6100, système de coulissant alu pour hauteur max de 2 830, 6 m d'ouverture et 100 kg/vantail, offre un fond de feuillure max de 900 et un seuil PMR. Nouvelle finition noire proposée. Des paumelles invisibles pour fenêtres 3 vantaux, tel est l'un des atouts de Roto Designo 3 vantaux, sans meneau central, qui supporte 80 kg en partie centrale et 150 kg en partie latérale. Clair de jour maximal assuré, crémone sécurité sur semi-fixe et sécurité sur l'ensemble des gâches, galets, champignons... Place à la domotique : E-Tec Drive, pour ouverture soufflet ou OB pilotée électriquement par un système invisible, à moteur encastré dans le dormant. La base du ferrage est identique à celle d'un OB classique, il suffit d'un usinage dans le dormant pour encastrer le moteur qui va s'accrocher au renvoi d'angle de la fenêtre, la déverrouiller, l'ouvrir et inversement...



1 - 2 Dîner bavarois offert aux clients français par Marc Phlippoteau, Directeur Général de Roto France.



**Panneau de toiture de véranda
avec plafond ultra mat**
Très haute performance acoustique
QUEL SILENCE !





écoutez le silence



L'isolation acoustique et thermique, la déco en plus
Il est beau, tempéré, performant et fait régner le silence.
ELS ULTRA, mon nouveau panneau de toiture de véranda est tout simplement renversant !
ULTRA performance acoustique 54 dB : une réduction des bruits d'impact de pluie et de grêle jamais égalée
ULTRA esthétique : un parement intérieur ultra mat pour un plafond chic et déco
ULTRA isolant en été comme en hiver
Demandez ISOTOIT ELS ULTRA à votre fabricant de véranda.



Tél. 03 86 83 44 44
Contact : info@groupe-isosta.fr
www.isosta.fr

terredecem Crédit photo : © IKO - Fotolia.com

FENÊTRES ET PORTES



Polyester et fibre de verre pultrudés. Fiberline Composites A/S.

Fiberline Composites est fidèle à Fensterbau pour promouvoir l'efficacité de ses profils pultrudés, fibre de verre et polyester. Un atout en termes d'isolation et d'inertie pour coulissants et grands vitrages, soulignait Stig Krogh Pedersen, Vice-Président-profilés Fenêtre et façade. Profils de fenêtres et portes, de seuils, profils de renfort ou panneaux de façade translucides, l'offre danoise, adaptée à de multiples projets, contribue par exemple à la façade du Pavillon éphémère 2016 de la Serpentine Gallery à Londres, signé par Bjarke Ingels.

Passons à l'alu avec Heroal, qui dévoilait 2 nouvelles propositions.

Son système de fenêtre W77 combine efficacité énergétique et profondeur raisonnable, 77 mm (largeur visible 120 mm en version HI). Sa géométrie unique lui permet d'atteindre Uf 0.95, certification maison passive à la clé, et de regarder du côté du bâtiment à énergie proche de zéro. Design modulaire pour cette gamme dont le Uw atteint 0.77 et même 0.72 en version HI. Commercialisation en France dès avril ! « Le système W77 sera le standard d'ici 5 ou 6 ans », anticipe Jennifer Kracht, Responsable Marketing d'Heroal. Côté sécurité, un classement RC 4, résistance à l'effraction 30', pour la combinaison d'un système de fenêtre W 72 ou W 77 avec volet roulant RS 37 classé RC 3, à tablier en acier de haute qualité, très résistant et stable, et coulisses renforcées. Classement cautionné par l'Institut IFT Rosenheim, qui ne nuit pas à l'esthétique.



1 - Certificat Passiv Haus affiché pour le système de fenêtre Heroal W77.

2 - Système de fenêtre Heroal W 77, version hautement isolée HI. Uw 0.72.

3 - Certification RC4 pour la combinaison fenêtre W77 et volet roulant RS 37 d'Heroal.

Chez Rehau, la couleur est à l'honneur.

Elle s'épanouit sur les gammes PVC et composites (Rau-Fipro), grâce au plaxage et au laquage, plus couramment après assemblage, signale Thomas Eyer mann, Directeur division fenêtres et fermetures Western Europe. Le système Graf ouvre de larges perspectives au plaxage, y compris de bois ou feuillard alu. L'Allemagne a basculé sur le triple vitrage ; elle suit une réglementation spécifique de la fenêtre dans le bâtiment. La France, qui vise une performance globale du bâti, peut se contenter de Uw 1.4 ou 1.5 pour des fenêtres en BBC. En termes de profondeur de profils, si en Allemagne la gamme 70 a tendance à disparaître, la France, qui garde son dormant 60 mm, concentre son

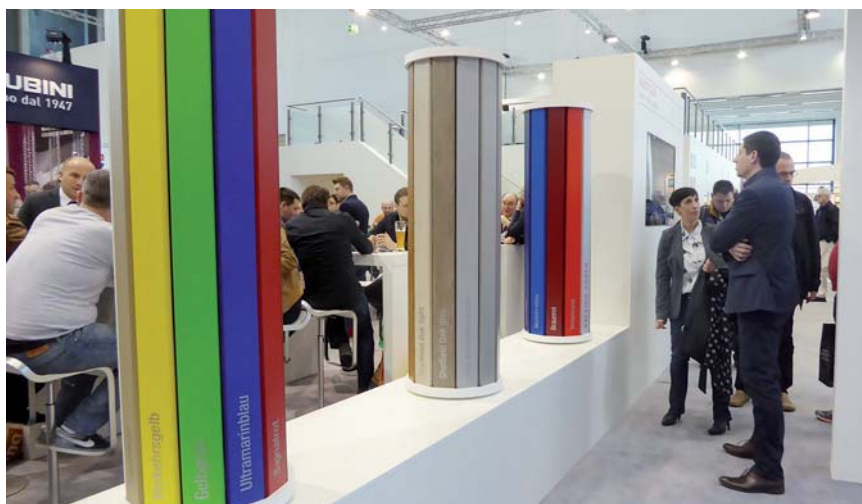

Tendance couleur affirmée chez Rehau.



1 - Pour la France, la gamme Neferia de Rehau allie finesse et couleur. Ici, avec coffre de volet roulant CalisthQ.

2 - Couissant en PVC XXL Syngo (80 mm) de Rehau.

savoir-faire sur l'ouvrant 70 mm. Rehau y déploie donc sa gamme Alya et, plus récemment, Neferia (composite PVC/fibre de verre courte) qui offre plus de rigidité avec des profils plus étroits, sans renfort : masse centrale 100 mm. Le design est au rendez-vous, encore embelli par l'apport de couleur ! Le PVC blanc se maintient pour le chantier et le locatif. Fensterbau accueille de plus en plus de Français, constate Thomas Eyer mann, car le salon, même s'il est très allemand, attire toute la profession de la fenêtre et les tendances s'y dessinent. Pour les gammistes, c'est la couleur, avec le service adéquat, la flexibilité des livraisons : Rehau a étendu sa palette de coloris à la commande. 2016 ne devrait pas être une grande année en France, malgré la reprise des mises en chantier en neuf et un CITE avantageux, faute de confiance dans l'économie, estime Thomas Eyer mann, citant 2 marchés prometteurs, Amérique du Sud et Inde. Sur son stand, Rehau mettait en valeur sa gamme Syngo 80 mm complétée par un système de couissant, levant coulissant et porte d'entrée.

l'année de la domotique. Découvrez-là !



www.becker-france.com



BECKER
Ensemble tout simplement.

Aluplast dévoilait ses solutions d'avenir sur les 900 m² d'un stand très architectural

Les solutions intéressant le marché français, moins attiré par les gammes 85, sont en 70 mm avec barretage Powerdur, alliage exclusif de BASF avec fibre de verre qui allège de 40 % la fenêtre Energeto 5000 (Uw jusqu'à 0.87 en triple vitrage, avec Foam Inside). Energeto View, à ouvrant caché, disponible en OF, maximise les apports solaires et se dote en version porte-fenêtre d'un seuil plat non débordant, rendu invisible par l'intégration de son profil dans une battée (Uw jusqu'à 0.8 en

triple vitrage). Une proposition intéressante pour le fabricant qui n'a pas à modifier sa fabrication et bénéficie d'un système de capot aluskin pour rehausser le vitrage. Bonding inside, système de vitrage collé en fond de feuillure et sur la seule traverse haute, assure même en grands formats lourds (6/16/4/16/6) la stabilité et la résistance de la menuiserie et allège les masses PVC. Un astucieux coating façon pierre -Stone view- fait disparaître le profil dans l'encadrement d'une fenêtre dotée d'une finition réaliste bois, qualité Graf.



Démonstration sur cube de glace de la faible conductivité thermique de Powerdur.



Energeto View, 70 mm, Powerdur Inside.



Stone View, habillage façon pierre pour l'Energeto 5000 d'Aluplast.



Energeto View, porte-fenêtre à ouvrant caché d'Aluplast.

Chez Gealan, pour la France, le coulissant de la gamme phare 8000

bénéficie d'un plaxage intégral 2 faces, feuillure comprise. Cette proposition pourrait devenir un standard. Le volet battant plaxé à cadre et persiennes orientables est lancé en France, sur le haut de gamme. La couleur est toujours le cheval de bataille de Gealan (25 % des ventes), fort de sa solution Acrylcolor (coextrusion PMMA) déclinée en nouveaux coloris : rouge 3004 et noir profond 9005 très apprécié ; le 7016 décline légèrement au profit des gris clairs (7040) et nouveaux noirs. D'autres teintes étaient testées : métallisés à effet brossé Silver et Champagne, ou bois Sheffield Oaklight légèrement cérusé. Côté plaxage, un joli film blanc brillant au veinage naturel habillait le levant coulissant très performant de la gamme 9 000 (pas encore en France). En vedette, Kubus, solution d'ouvrant caché à 100 %. Commercialisée en Allemagne à partir de septembre, elle arrivera en France si la demande existe. Une gamme en 83 ou 100 mm, avec vitrage structural collé, maintenu par joints, sans pareclose, à battement

central 100 mm. L'esthétique carrée intérieur/extérieur lui donne un look de fenêtre fixe. Cette gamme intègre tous les atouts de Gealan : vitrage collé, moussage IKD, finition Acrylcolor. Patrick Martinez, nouveau Directeur Général de Gealan France après en avoir assuré la direction technique durant 8 ans, est reconnaissant de sa nomination, un témoignage de confiance : « C'est une continuité, après 20 ans dans la fenêtre. Outre la technique, j'avais déjà l'expérience de la partie commerciale ». En s'appuyant comme à son habitude sur les équipes, son objectif est pragmatique : « Maîtriser notre croissance, progresser et préserver notre image liée à l'innovation ». Gealan reste autonome : « Cela ne peut pas mieux se passer ! Nous apprécions la transparence du groupe Veka et le retour au sein d'une entreprise familiale du même métier que nous, 1^{er} groupe mondial, qui nous assure la stabilité et des perspectives d'avenir et nous permet de continuer à innover. Les synergies entre Gealan et Veka sont positives au niveau industriel (achats, astuces d'extrusion, bonnes pratiques) et financier ».



Noir 9005, nouvelle couleur Acrylcolor de Gealan.

LES ATOUTS

- Innovation sur mesure
- Fabrication française
- Sécurité maxi



Coulissant Gealan, gamme 8000, plaxage intégral Winchester.



Rouge 3004, nouveau coloris Acrycolor de Gealan, harmonisé au RAL alu.



Volet battant plaxé à lames persiennées de Gealan.



Blanc brillant veiné, nouveau film de plaxage chez Gealan.



3 nouveaux coloris Acrycolor en test chez Gealan.



Kubus, nouvelle gamme Gealan, à ouvrant caché.

Titre communication ©Vignatudio



www.gp-portail.com

Tél. 03 86 67 27 57

76 ADVANCED classique 76mm



76 ADVANCED design 83mm



76 ADVANCED AluClip



76 ADVANCED AluClip Pro et proEnergyTec

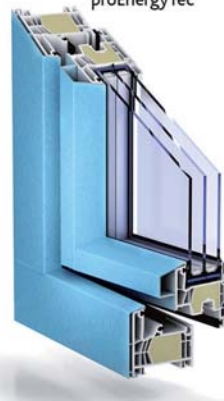

76 ADVANCED AddOn



La gamme 76 Advanced de Profine se déploie. Ici, sous marque Trocal.



Le volet battant Naxos, présenté à Fensterbau après Batimat.



Kömmerling (Groupe Profine) sponsorise l'équipe de foot du FSV Mainz 05.



Démonstration de l'efficacité de Lokstar sur le stand Profine.

Profine s'imposait sur le salon, sous la devise "People, Passion, Profiles",

avec des propositions dans la continuité de la session 2014. Elles représentent un investissement lourd de 6,9 M€ pour les usines allemandes : développements de la gamme 76 à l'honneur, avec la version Advanced conçue pour la France, gamme complète pour fenêtres, portes fenêtres, portes coulissantes et portes d'entrée, déclinant 2 esthétiques d'ouvrant, classique ou design. 1^{ère} fabrication française (Noirmoutier) de Profine éligible Maison Passive et dotée d'un Avis Technique, beaux atouts pour les clients français : « La maison passive commence à être une réalité » : 76 mm, 6 chambres, 3 joints - 2 de frappe, 1 central -, feuillure accueillant triple vitrage jusqu'à 48 mm. En combinant proEnergyTec (profil moussé) et AluClip Pro, 76 Advanced affiche Uw 0.73, ce qui lui a valu la certification de la Fédération Française de la Construction Passive en mars 2016. S'exposait aussi le coulissant PremiDoor 76, compatible avec les châssis 76 mm. Les coulissants Profine sont par exemple très appréciés à Téhéran où ils riment avec luxe pour leurs qualités d'isolation. Yann de Bénazé y cite un chantier récent de 180 PremiDoor ! Parmi d'autres compléments de la gamme 76, une version d'AluClip offrant une finition à l'esthétique de mur rideau (quincaillerie cachée), avec décalage du vitrage pour aligner

parfaitement ouvrant/dormant. De quoi prendre une petite part de ce marché de la façade en neuf et tertiaire, avec une réponse en PVC qui n'existait pas auparavant, suggère Yann de Bénazé. 76 mm toujours pour un système de porte intégrant moustiquaire et BSO (coffre Varinova), ici en version capotée alu, avec élégant alignement dormant/ouvrant. L'Alu Clip, s'impose peu à peu en France : "Parallèlement à la présence de PVC pour assurer la RPT de la menuiserie Alu, sans offre d'habillage Alu sur PVC, il manque quelque chose". Pour l'Allemagne surtout, le 88 mm s'offre une nouvelle génération "reloaded", bénéficiant donc de nouvelles filières et de toutes options de finition. Uw jusqu'à 0.72, seuil à RPT à la française. Objectif, maison passive, qui devient le standard en Allemagne. Cette offre 88 mm trouve sa place chez quelques clients alsaciens... La part de matière recyclée, intégrée en face intérieure du profil, peut en Allemagne atteindre 70 à 80 %, grâce à une réglementation adaptée et davantage de PVC à recycler qu'en France ; Profine est membre de Rewindo et de structures germaniques de collecte d'anciennes menuiseries. La sécurité était à l'honneur sur le stand Profine qui présentait avec son partenaire anglais Lockstar, un système de poignée de sécurité facile à installer, doté de plusieurs designs et 3 finitions au choix, qui combine les avantages d'une fermeture mécanique



Lockstar, poignée à serrure de sécurité avec alarme. Profine.



Porte 76 mm Profine, version AluClip déportée et intégrant moustiquaire et BSO.

76 Advanced de Profine, 1^{ère} gamme pour maison passive conçue et produite en France, présentée aussi au salon Énergie Habitat de Colmar.

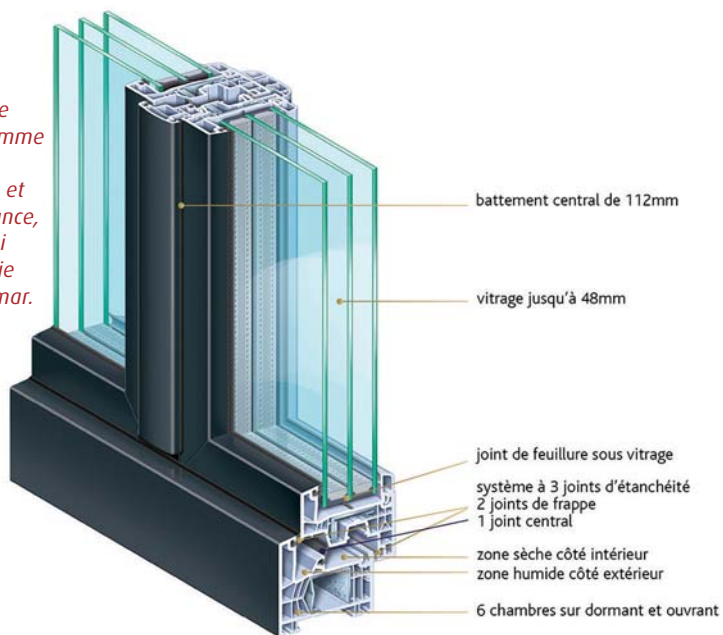

et d'une fonction alarme. Grâce à un système de capteur, l'alarme sonore et visuelle se déclenche en cas de mouvement ou tentative d'effraction, même fenêtre ouverte. Une démonstration sur le stand dévoilait les secrets de ce système discret mais efficace. Pour la 1^{ère} fois en Allemagne, le volet battant Naxos destiné à l'Europe du Sud et la Belgique était présenté, après l'avant-première à Batimat. Enfin Kömmerling mettait en scène le contrat de sponsoring pour 3 ans de l'équipe de foot du Club Mainz 05 dont les actions sont cofinancées par certains clients, en Espagne par exemple ! L'équipe Profine France se partageait entre Fensterbau et le Salon Énergie et Habitat de Colmar, programmé du 18 au 21 mars, où s'exposait la fameuse gamme 76 Advanced.



Panneau Rodenberg à ouvrant caché. Alu anodisé structuré (coloris Bronze), Eloxal Design.



Grille en résine, reproduction des modèles traditionnels en fonte. Rodenberg.



Porte Rodenberg vitrée avec éclairage Leds et gravage laser, verre intérieur Reflo.



Céramique Art Stone, avec bandeaux dépolis. Rodenberg.



Poignée en Corian (DuPont™) sur porte Rodenberg RAL 9016.

Rodenberg différencie son offre de panneaux de portes d'entrée.

Réticent sur le bloc porte pour ne pas concurrencer ses clients Allemands, majoritairement fabricants, il a opté pour l'ouvrant caché, grande tendance sur le salon, dans un style plutôt sobre, avec de nouvelles surfaces et une solution de collage rapide (Ano-Design) pour faire gagner du temps en fabrication. En largeur standard allemande (1 m 30), apparaissent ainsi des panneaux en alu anodisé structuré (Eloxal), en céramique (Art Steel, Art Stone, Art Corten) collée sur l'ouvrant, avec trame intérieure en fibre de verre, enrichie de motifs sablés, liserés inox ou partie vitrée. L'aspect béton prend du relief avec l'application à la main de résine teintée masse sur base alu... Côté intérieur, la décoration se concrétise par un miroir intégré aux panneaux plats. La domotique s'impose, avec lecteur d'empreinte inséré dans la poignée encastrée ou le bâton de maréchal : le partenariat

avec Idencom permet de livrer le panneau directement, prêt à brancher (2 fils) sur les diverses serrures du marché. Ce lecteur peut aussi être encastré dans le panneau, comme la vidéophonie. Le judas optique numérique, comme le récepteur, peut s'intégrer dans le panneau, avec habillage métallique. La poignée adopte un éclairage fonctionnant par interrupteur crépusculaire, horloge ou détecteur de présence (porte multifonctions) ou, creusée dans le panneau, se souligne de leds. Pour le mixte, est proposé un panneau alu à clipper sur porte bois. Le surmesure s'applique aux motifs laqués rouge Tornado signés Colani, tandis que des grilles décoratives en résine reproduisent les anciennes grilles en fonte pour donner un style classique à l'entrée. Chemin de diodes inséré dans l'intercalaire de vitrage, cristaux Swarovski ou poignée en Corian (sur porte blanche), panneaux de verre ou plaxage (190 films)... le catalogue Rodenberg est riche.



3 nouveaux coloris Automotive Finish de Schüco. Bronze et anodisé sont disponibles.



Ouvrant caché avec capotage alu en test chez Schuco.



La palette de couleurs de Schüco ne cesse de s'enrichir.

Le nouveau système de profilés PVC Schüco Living, (Ing pour Ingénierie) sera disponible en

Allemagne cette année et en France en 2017 : une nouvelle génération de profils 82 mm 7 chambres, avec mise à jour complète, dont l'atout principal est d'atteindre les performances de la maison passive par un renfort classique systématique, sans insert. Le profil se caractérise par une technologie exclusive de joint mise au point avec Semperit : le 1^{er} joint en EPDM soudable grâce à un additif, qui concilie étanchéité de l'EPDM et soudabilité du TPE, sur tout le pourtour du cadre. Résistant aux UV, stable à basse température, il s'adapte à tous types de bâtiments et zones climatiques. Ce joint garde son élasticité entre - 40 et + 120° ! 2 solutions sont proposées : joint de frappe et 2 niveaux de drainage ou joint central additionnel et 3 niveaux de drainage, avec performance Uf respective de 1.0 et 0.96. Le profil Schüco Living accepte des vitrages jusqu'à 52 mm, doubles de 24 à 28 mm et triples à Ug de 0.7 à 0.5. Le système simplifie usinages et montage de la fenêtre, et la géométrie des 7 chambres optimise le drainage. Confort, sécurité, efficacité énergétique et design pour cette gamme à l'esthétique soignée : palette illimitée de couleurs -160 films couleur et imitation bois, capotage alu TopAlu (tous RAL et anodisés) et finition Automotive Finish. Celle-ci s'enrichit de 2 nouvelles teintes disponibles, bronze foncé et anodisé naturel. Un noir métallique est en test. À noter la version corps intérieur anthracite 2 faces pour une fenêtre harmonieuse même ouverte. Cette gamme déjà dotée de nombreux types de parecloses, va s'enrichir au fil de 2016 et sera sous Avis Technique pour la France. Un nouveau système mécanique de fixation du capot alu est en test sur ouvrant caché. Autre innovation, un système de double ébrasement pour fenêtres doubles visant un

affaiblissement acoustique de 55 db, avec 1 ouvrant en 70 mm et 1 en 80 mm ou les 2 en 70. Pour faciliter la ventilation, un système d'ouvrant décalé (en 70 et 82 mm) offre une ouverture de 6 mm en périphérie, avec certification AC2. Un système de porte d'entrée à ouvrant caché a été travaillé avec Rodenberg, qui proposera des panneaux à clipper. Enfin, outre une version du coulissant ThermoSlide en grande largeur, Uw jusqu'à 0.8, était présenté un barreaudage pour portes de balcon en rails alu, avec prédécoupe en taille standard et 3 systèmes de fixation.

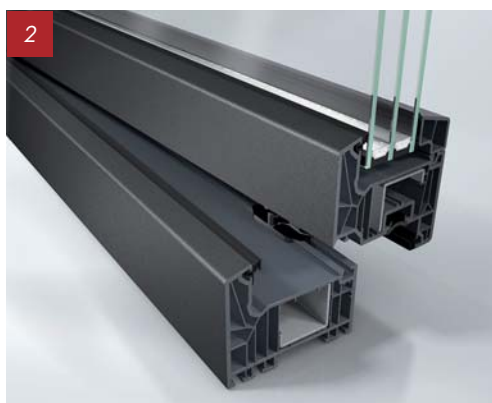

- 1 - Nouveau système de profilés PVC Schüco Living, version joint central et 3 niveaux de drainage.
- 2 - Nouveau système de profilés PVC Schüco Living avec composant de base gris.
- 3 - Système de double fenêtre avec profil d'ébrasement alu. Schüco.
- 4 - Système d'ouvrant décalé pour aération discrète et sécurisée.



Bel'M exposait pour la 1^{ère} fois à Fensterbau.

Clémentine Tingaud, Directrice Marketing du groupe CETIH, expliquait cette décision par le vif intérêt exprimé sur Batimat par des professionnels allemands et autres Européens pour la gamme Alu 80 : portes d'entrée alu 80 mm aux performances renforcées (Ud jusqu'à 0,75, sécurité RC2), aux finitions enrichies et domotisées. Une offre toute désignée pour cibler le marché allemand. La volonté de s'attaquer à l'export est soutenue par le recrutement d'un business développeur dédié : Anil Senturk a été choisi pour contribuer à la réussite de ce nouveau challenge.



Bel'M avait choisi Fensterbau pour se lancer à l'export.

FORMATS SPÉCIAUX

Grande satisfaction chez Ventana, expert des systèmes de baies délicats sur le haut de gamme. Outre ses solutions de cintrage sophistiquées, il mettait en avant son savoir-faire sur le coulissant PremiDoor 88 Lux de Profine et celui de la gamme Gealan 9000. Présenté pour la 2^e fois, le système Geneo de Rehau en Rau Fipro peut monter très haut et supporter des ouvrants lourds. Pour ces coulissants levants importants qui arrivent en France depuis 2 ans, l'intérêt est généré par les sections larges assurant l'insonorisation et limitant la déperdition thermique, et les solutions de seuil noyé dans la dalle pour PMR et confort d'usage en général. ■

VELINEA[®] véranda

Devenez
**concessionnaire
véranda !**



NOS ATOUTS

- ① **Un réseau jeune et dynamique**
en plein développement
- ② **Plus de 10 000 vérandas**
fabriquées et installées par notre réseau
- ③ **Des vérandas haut de gamme**
à très hautes performances énergétiques
- ④ **Une communication efficace**
pour générer des contacts
- ⑤ **Des outils métier performants**
chiffrage Excel en 15 min, logiciel 3D...
- ⑥ **Un accompagnement personnalisé**
formation, support dédié



Contactez-nous sur velinea.fr

MOTORISATION DE FENÊTRES

Le Nouveau moteur à chaîne CDC-0252 de D+H Mechatronic programmable sur PC ou tablette Windows avec application D+H SCS réduit les émissions sonores de 6,8 dB grâce à son découplage innovant. Pratiquement invisible, adapté aux profils bois, alu et PVC, il commande rapidement et en toute sécurité tous types de vantaux, même les plus lourds, assurant ventilation naturelle et désenfumage rapide discret, avec faible élévation du coefficient de passage de chaleur dans le cas d'un montage intégré (contrôle IFT de Rosenheim). Disponible d'ici fin 2016, il s'intègre à l'automatisation des bâtiments via bus ACB. ■



Nouveau moteur à chaîne CDC-0252 de D+H Mechatronic

ESPACEURS POUR FENÊTRE PASSIVE

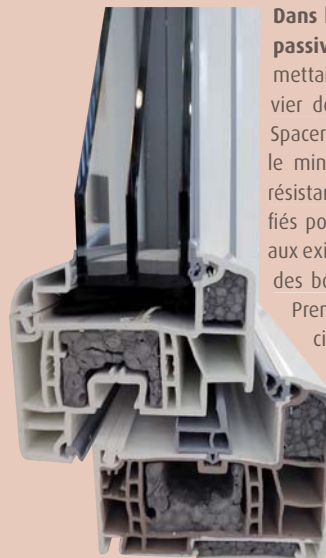

Dans le droit fil d'un marché de la maison passive en plein développement, Edgetech mettait en avant la certification depuis janvier de ses 3 systèmes d'intercalaires Super Spacer® par le Passivhaus Institut : dépassant le minimum requis de 1,50 m K/W pour la résistance spécifique des bords, ils sont certifiés pour climat arctique et zones climatiques aux exigences moindres. Grâce à une résistance des bords de 6,11 m K/W, le Super Spacer® Premium a été classé dans la classe d'efficacité la plus élevée phA+. Ce produit, qui obtient également des valeurs optimales jusqu'à 0,028 pour le coefficient Ψ , fait partie des intercalaires les plus performants du marché en termes énergétiques, se félicite Alain Monribot, Directeur des Ventes France. S'ajoute à la performance et au caractère environnemental une efficacité en faible épaisseur, appréciée en menuiserie acier par exemple. ■

Certification PassivHaus pour les intercalaires Super Spacer d'Edgetech.

AUTOMATION

Robot de vitrage sur menuiserie complète Tecauma

Tecauma participait pour la 2e fois à Fensterbau. Cette édition a été un grand succès. Il a pu nouer de nombreux contacts avec des professionnels de la menuiserie de toute l'Europe, interpellés par le process en démonstration sur le stand. Un grand nombre de ses clients français sont également venus. Il a présenté son dernier développement : un robot de vitrage sur menuiserie complète. Après la réalisation d'un robot de vitrage sur ouvrant seul, à l'usine FenêtréA, il a décelé chez les fabricants de menuiseries, notamment allemands, le besoin de vitrer sur menuiserie complète : ouvrant monté sur dormant. Le robot de vitrage qu'il a développé s'affranchit des jeux de fabrication des cadres grâce à la technologie de vision 3D. Il réalise un scan pour vérifier la position exacte de l'ouvrant avant vitrage, ce qui rend fiable et précis le process : il supprime les risques de casse de vitrages et répond aux problématiques de pénibilité pour les opérateurs, générées par le poids croissant des vitrages et la difficulté d'accès aux cadres en hauteur. Elles engendrent un

important turnover sur ce poste vitrage. Grâce au travail avec les fabricants de vitrages, Tecauma a mis en place une solution de dépilage de l'agrès de vitrage, consistant à prendre les vitrages directement sur l'agrès de transport (palette, chariot). Cela suppose que le fabricant de vitrage fournisse par informatique le plan de palettisation et que la production des menuiseries soit organisée en fonction des palettes de vitrages. Sinon, Tecauma préconise le recours à un buffer pour stocker les vitrages et les trier selon la production. Le robot de vitrage les prend ensuite directement en sortie du buffer. Ce process en démonstration sur le stand (video sur www.youtube.com/watch?v=dT0jwvf50Xk) a suscité beaucoup d'intérêt, preuve qu'il s'agit d'un sujet d'actualité. Les autres équipements de Tecauma présentés en vidéo sur le stand ont aussi intéressé : transtockeurs Tec'Up, robot de collage, manipulateurs de vitrages, transitive, palettisation des vitrages, cadreuse d'ouvrants... ■



Les visiteurs de Fensterbau ont été fort intéressés par la démonstration des innovations Tecauma.



Démonstration sur le stand Tecauma de son robot de vitrage sur menuiserie complète.

QUINCAILLERIE INTELLIGENTE

Maco renforce sa présence sur le marché français en s'appuyant sur des équipes renouvelées, indique Laurent Charlier, qui a repris la direction de Maco France il y a 2 ans. Il affiche une claire volonté de développement et mise en 2016 sur de belles perspectives. Cette ambition se fonde sur le dynamisme d'une force commerciale à l'écoute des clients et qui répond à ses attentes grâce à des solutions innovantes. Elles s'exposaient à Fensterbau sous la devise Design, Sécurité et Confort, les 3 termes du package que Maco entend proposer, unis dans une conception smart home : l'innovation Maco s'appuie sur la domotique. C'est le cas pour la porte d'entrée, avec des propositions testées sur le salon. Motorisation et contrôle d'accès via lecteur de code, empreinte, smartphone et même reconnaissance faciale 3D, avec un concept de serrure qui peut accepter jusqu'à 10 points à placer où on le choisit... Entièrement automatisée et autonome, la serrure/concept cadre qui intègre des batteries alimentées par induction sur les points de verrouillage pour faire face aux pannes électriques (600 manœuvres hors courant). Le moteur est dans le dormant, pas d'électricité à amener donc dans l'ouvrant. Maco évolue très concrètement sur ce registre smart home, avec automatisation et



Système Panorama, pour coulissant levant bois ou bois/alu, avec seuil 5 mm.

4 univers pour un confort unique

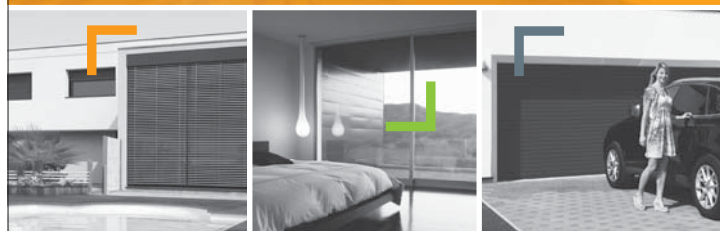

Parce que vous ne plaisantez pas avec le confort de vos clients et la qualité des produits que vous installez, choisissez nos solutions fiables et faciles à vivre. Nos **volets roulants**, **brise-soleil-orientables**, **moustiquaires** et **portes de garage** donneront entière satisfaction, en toute circonstance. Grâce à vous, la qualité de vie de vos clients ne devra rien au hasard.



LAKAL GmbH - Zinzinger Straße 11
66117 SAARBRÜCKEN - Allemagne
www.lakal.fr

contrôle à distance intelligent. Cette conception « Open Life » prévoit des passerelles avec les systèmes TaHoma (Somfy) ou KNX par exemple. Avec G-TA, la porte d'entrée se dote d'une poignée de fermeture automatique à déclenchement mécanique pour la réarmer. Béquille et cylindre adaptés au contrôle d'accès. Emblématiques de la notion de Confort chez Maco, porte entièrement automatisée commandée par bouton poussoir ou smartphone et solution OB Confort pour PMR, avec poignée à positionner en fonction des besoins de l'utilisateur. Côté levant coulissant bois et bois/alu, le système Panorama marie efficacité et esthétique : le crochet de fermeture se rétracte et disparaît dans le vantail ouvert, une chicane prévue y compris en partie haute et des joints tubulaires confortent l'étanchéité tout en maximisant le clair de jour. Seuil capoté 5 mm : si la réglementation PMR fixe la hauteur max des

seuils à 20 mm, la demande croît pour un seuil totalement encastré plat en Allemagne, Suisse et Autriche. Pour la menuiserie bois, Maco soigne les reprises de poids en ferrage visible ou non, opte pour des pièces métalliques revêtues de plastique et des joints lèvres pour améliorer l'étanchéité des menuiseries. Pour bénéficier du confort optimal offert par de larges baies, le système Safety Pin maintient l'ouvrant en position verticale en cas de chute. Objectif aération, avec Tip-On, proposition test alternative à l'OB. Commercialisée fin 2016, une solution d'aération pour OF qui s'entrouvre seulement en partie haute et en mode sécurisé (RC2), développée sur ferrage classique Multimatic : pas de changement pour le menuisier, seule la gâche est modifiée. La partie basse de la menuiserie restant plaquée, il n'y a pas de déperdition thermique.



Poignée à clé AC2 de Maco : aération en partie haute et sécurité.



Maco développe des solutions domotiques de fermeture et contrôle d'accès, y compris avec contrôle facial 3D.



Safety Pin, avec câble acier, système de sécurité des ouvrants Maco.



La sécurité, l'un des maîtres-mots chez Maco, avec le confort et le design.

Objectif de Winkhaus, des solutions toujours plus pratiques pour l'utilisateur.

Mais l'installateur n'est pas oublié avec un nouveau système d'OB pour fenêtres alu, AluPilot. Il réduit de 10' le temps de pose. Confort, climat sain, sécurité, passage sans seuil, maison intelligente et grands formats de menuiserie au programme. Le système de ventilation (passage d'air périmétrique 6 mm) est étendu aux fenêtres alu, et le pilotage actif intégré ActivPilot Topstar disponible pour les menuiseries bois encastrées, avec résistance jusqu'à RC2. La solution ActivPilot Select rend les portes fenêtres dotées de seuils réduits résistantes à l'effraction. Winkhaus propose des technologies basées sur RFID

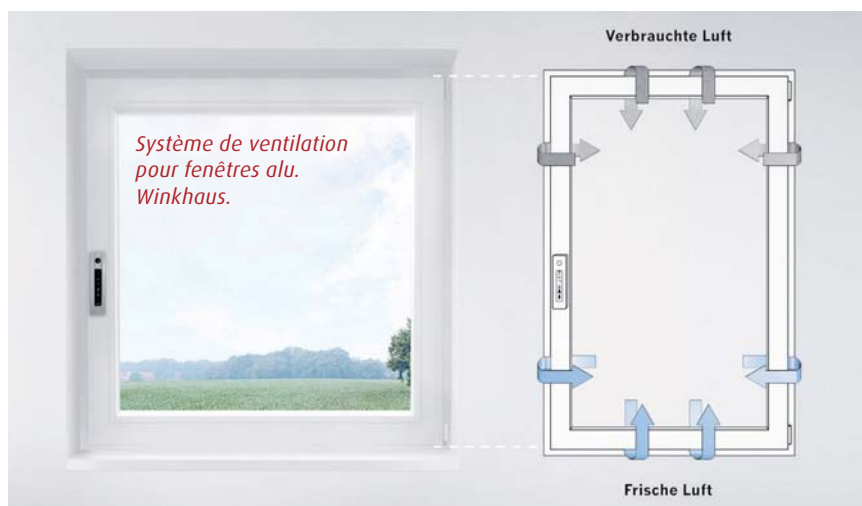

Système de ventilation pour fenêtres alu. Winkhaus.

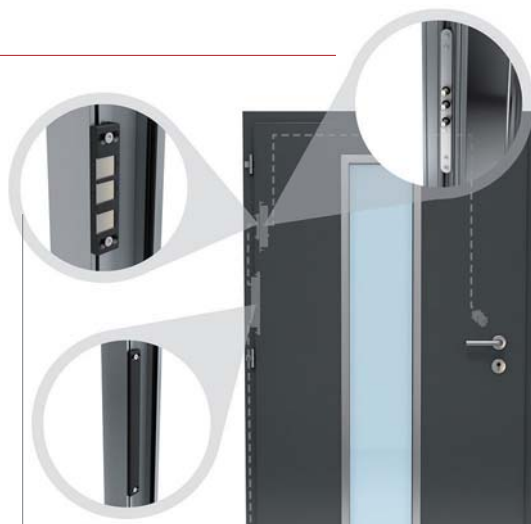

Système de contact pousoir simplifiant l'installation du verrouillage de portes d'entrées



Système OB AluPilot pour fenêtres aluminium. Winkhaus.



Clé électronique et Appli pour gérer le système de contrôle d'accès blueCompact



Sécurité des fenêtres, gestion Winkhaus basée sur RFID et contacts magnétiques.

(identification radio) et contact magnétique pour piloter les fenêtres motorisées. Des solutions sans fil ou pas répondent à toutes configurations, fonctionnant avec capteurs de verrouillage discrets de l'extérieur. Installation simplifiée pour le verrouillage motorisé blueMatic EAV3 et extension de l'offre de systèmes anti panique pour portes d'entrée simples ou doubles, aussi au menu. Le nouveau système mécanique intelligent keyTec N-tra cible maison et petites entreprises, tandis que la solution Winkhaus blueCompact gère leur contrôle d'accès intelligent, Appli à l'appui.



Service

Personnalisation

Fabrication française



L'ALLIANCE DE LA
QUALITÉ
ET DU
DESIGN

www.fame.fr



Verrou automatique Titan, avec renvoi d'angle. Siegenia.

RaumKomfort est le leitmotiv 2016 chez Siegenia :

domotique, sécurité et service. Côté smart home, un atelier de démonstration regroupait tout ce qui peut s'automatiser chez Siegenia, grâce à son Appli i.Window avec retour d'information et passerelle possible vers les systèmes Somfy, via une box : Genius, MHS 400, Axxent Drive, et autres contacteurs de feuillure (nouveaux)... Le contrôle automatisé des ouvertures et fermetures de portes, fenêtres et coulissants s'impose, comme la sécurité, jusqu'à RC3 de base. Stéphane Spetz, Directeur des Ventes France, souligne une demande croissante sur ce registre. Ce marché français, important pour le groupe, est considéré à fort potentiel même s'il ne croît globalement pas. Siegenia veut s'y investir davantage pour gagner des PDM ! Le nombre de visiteurs, clients ou prospects, venus de toutes les régions françaises, était d'ailleurs en progression. Le service est la 3^e thématique chez Siegenia, avec le soutien Advance : un service + proposé aux fabricants pour les aider à réaliser leur atelier ou leurs essais AEV, respecter la normalisation ou faciliter leurs paramétrages par exemple. Le principe de livraison Comfort Unit en relève : un seul carton contient tous les articles dont seul reste à faire le montage... Parmi les propositions intéressantes pour les clients français figure la ferrure à clamer pour les fenêtres alu, VV24 Titan : pas de vis nécessaire, le sertissage suffit pour installer ce système à paumelles invisibles. Les clameaux sont dans la rainure. Verrou automatique, toujours sous marque



Titan VV24, système de paumelles invisibles à clamer pour fenêtres alu.



Portal HS Eco Pass de Siegenia, avec seuil PMR affleurant.

1 - Comfort Unit : un seul carton pour livrer tous les éléments d'un système Siegenia.

2 - Titan Vent Secure de Siegenia. Pour ventilation efficace et sécurisée (5 mm).



Titan, avec renvoi d'angle pour les grandes fenêtres hautes, système adapté aux PMR et au marché français, tandis que Titan Vent Secure assure une ventilation efficace de 5 mm en toute étanchéité : démonstration parlante sur le stand ! La serrure Genius (marque KfV) motorisée pour les portes, actionnée par code ou smartphone en Bluetooth, répond à une demande croissante en France. Siegenia propose des développements techniques forts pour se positionner efficacement sur le marché du coulissant : solution Portal HS Eco Pass, à 2 crochets minimum, avec seuil handicapé étanche mais affleurant (5 mm) et capotage intérieur/extérieur.



Appli i.Window de Siegenia, pour gérer l'automatisation de ses solutions.



Serrure motorisée Genius pour les portes. KfV/Siegenia.

” Les nouveaux moteurs commeo Radio – en toute connaissance de cause !



Les moteurs commeo – la nouvelle génération

Entrez dans le nouvel espace-temps avec les moteurs **SES-RC**. Le moteur est compatible avec les télécommandes iveo (Unidirectionnel) et/ou commeo (Bidirectionnel), vous choisissez selon votre application. Cette double compatibilité est unique dans le métier et vous offre plus de confort et de flexibilité.

Avantages et fonctions

- Réglage automatiques des Fins de Course
- Détection des obstacles, très sensible
- Compatible avec verrous automatiques ou attaches souples
- Portée radio importante, grâce à la « fonction répéteur »
- Retour automatique des informations vers l'émetteur
- Faible consommation en Mode-veille < 0,5W



Des applications polyvalentes !

L'ensemble de la gamme des moteurs SELVE est disponible en commeo-Radio.

SELVE

Engineering in motion

www.selve.de

PROTECTION SOLAIRE ET FERMETURES



Stores de pergola Warema P40, avec Secudrive.

René Lebenthal, Directeur de Warema France, a fait provision d'énergie à Fensterbau, heureux d'y rencontrer de plus en plus de visiteurs Français. Sur le stand, était mis en avant un partenariat fort important pour le spécialiste de la gestion de la protection solaire : il s'associe à Solarlux sur le front très couru des pergolas et toitures de terrasse, lui fournissant les stores de véranda W10, W20 et stores de pergola P40, conçus pour habiller les parois verticales et horizontales en verre de Solarlux. Ils sont dotés du système SecuDrive : à la façon de zips, les toiles sont guidées dans les coulisses. Le P40, passerelle entre banne et store de pergola, peut intégrer leds et chauffage. Une synergie prometteuse, traduite dans le configurateur Solarlux, qui « offre de belles opportunités à l'échelle nationale et internationale ». Côté volets roulants, les coffres isolés à monter (version clip) sur fenêtres pour abriter BSO (Na-Ra) ou volet roulant (Na-Ro), sont appréciés en chantier. Version Au-Ro en réno. Étaient aussi exposés le moteur rapide pour BSO de terrasse, la lame 80 S, de nouvelles



Warema climatronic® 3.0, le plus court chemin vers le smart home !

solutions d'accroche de BSO sur mur-rideau, le système flexible FSR de bloc blaie BSO pour fenêtre facile à intégrer discrètement, les stores de façade verticaux Zip, autoportants et résistants au vent, à monter directement en tableau ou en façade avec des supports de coulisses. La toile Secutex, ignifuge et A2, est guidée par des fermetures à glissière soudées sur les côtés. Confirmation ici de l'efficacité du système Climatronic WebControl : la version 3.0 désormais dotée de son App peut assurer le sun tracking, se développer jusqu'à 64 canaux et contrôler 14 400 équipements. Capteurs de température et d'humidité, passerelle vers le système d'exploitation KNX et software Warema pour la mise en route d'un outil très appréciable en moyens projets et tertiaire. Warema France se développe, renforce son équipe commerciale et prépare de nouveaux projets pour 2016 !.

Store Zip de façade Warema.



Stores de véranda Warema W20.



Partenariat entre Warema et Solarlux, en vedette sur Fensterbau.



Coffres isolés pour volets roulants ou BSO de Warema.



BSO blocs baie de type FSR de Warema.

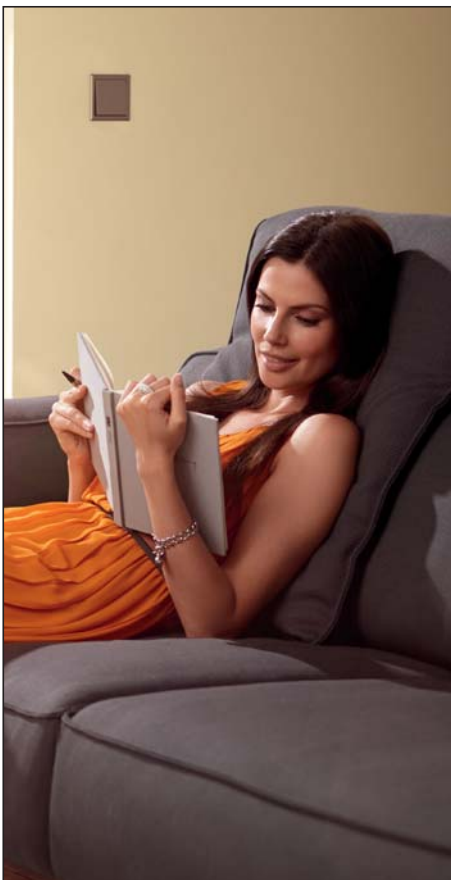

Que la vie peut être belle...

Baie vitrée pliante de SUNFLEX. Que vous cherchiez l'ouverture totale de votre baie ou la protection contre le vent et le froid: La grande surface des vitrages SUNFLEX vous assurent en toutes circonstances une vue magnifique et une protection optimale (grâce aux propriétés exceptionnelles d'isolation thermiques de nos baies (U_w jusqu'à $0,85 \text{ W/m}^2\text{K}$).

sunflex.fr

SUNFLEX 

Roma enregistre une belle progression en France grâce à ses gammes de volets roulants solaires à programmation électrique et l'offre en développement continu de BSO. Poussés par la vogue des pergolas bioclimatiques, les screens, adoptent en version Zip Screen 2 des dimensions croissantes (jusqu'à 6 x 3 m), résistent à des vents de 130 km/h et déploient leurs divers types de toiles, plus ou moins ouvertes pour protéger du soleil.



1 - Brise soleil à motorisation solaire. Roma.

2 - Caisson multi fonction Puro de Roma.

3 - 4 - ZipScreen 2 de Roma et ses divers types de toiles.

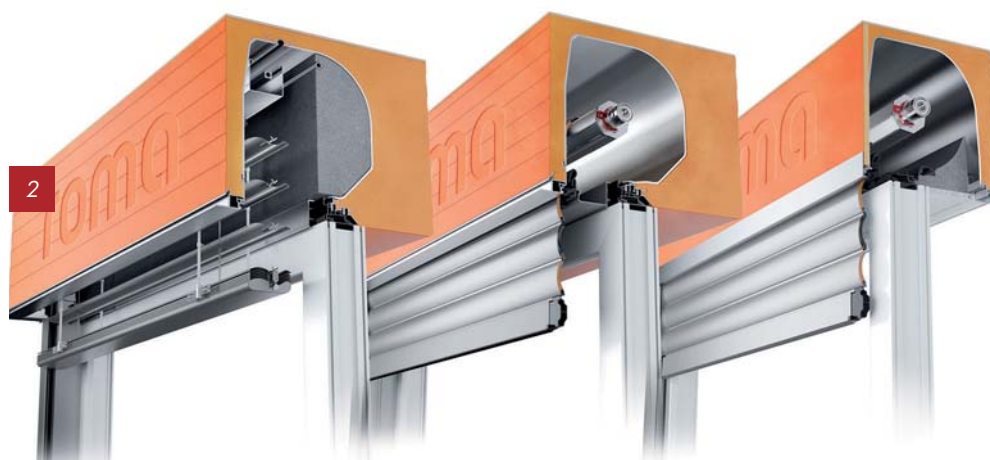

FINITION

Akzo Nobel dévoilait son offre finition bois sous marques Zweihorn (intérieur) et Sikkens (extérieur) et une devise : « Wood Coating creates Future » ! Côté tendances, décryptées par son fameux Color Lab, le jaune d'ocre doré (Ochre gold) est déclaré couleur de l'année 2016 : omniprésente en architecture comme en décoration, elle se prête à de jolies combinaisons et interprétations. Le groupe dévoilait un traitement préventif anti feu (imprégnation en autoclave) et de nouveaux scellants et



Jaune ocre doré, la couleur de l'année 2016 selon Akzo Nobel.



Nouveaux traitements protecteurs du bois. Sikkens/Akzo Nobel.

revêtements Cetol et Rubbol pour protéger portes et fenêtres : stabilité de la couleur, résistance aux rayures et aux intempéries. Sikkens, qui soigne

sa chaîne de qualité pour proposer une garantie Longlife 12 ans, décline une jolie palette coordonnée bois/alu pour les menuiseries mixtes.



Palette coordonnée bois/alu chez Akzo Nobel.



Nouveau coloris Graphite pour la collection Skai Alux. Hornschuch.

Hornschuch multiplie les nouvelles esthétiques de ses films Skai pour PVC. Objectif, harmoniser les éléments de la construction -fenêtres, portes de garage ou d'entrée et façades, esquisser les futures règles de qualité et impulser les tendances : teintes brossées, alu ou mates. Aspect métallique, brillant et irisé, avec impression variant selon la distance, la perspective et la lumière : le film X-Brush, inspiré de l'univers automobile, reproduit en finesse l'irrégularité d'un brossage. Effet Waouh garanti ! La gamme Alux (pour Aluminium Luxury), qui donne au PVC un look alu, s'enrichit encore d'un coloris Graphite qui trouve un écho en façade, avec le design Skai Cemento, proche de l'ardoise. Pour les lassés du chêne doré, Hornschuch s'est appliqué

à moderniser l'imitation bois Chêne : Sheffield Oak, en versions gris, brun et light, cette dernière aujourd'hui combinée avec le chêne doré pour générer le Skai Sheffield Oak Colonial. Des propositions de finitions qui touchent et suscitent l'émotion, tel est le propos d'une entreprise qui ne néglige pas la technologie (tests de vieillissement à long terme). Celle des Skai cool colors en témoigne, traitement conçu pour refléter les UV et empêcher le réchauffement des profils placés en 80 coloris foncés. Son développement en système cool color Plus, garanti 10 ans, porte sur 13 coloris. Hornschuch proposait la démonstration du configurateur conçu pour aider le choix de ses finitions sur façade.



Hornschuch X Brush, finition brossée réaliste.



Hornschuch propose des films qui donnent au PVC un look alu.



Sheffield Oak colonial, nouvelle teinte de film plaxage imitation chêne. Hornschuch.



Versions de films Sheffield Oak, pour faire oublier le chêne doré Hornschuch.



Nouveau film bois, Desert Oak, mis en scène sur le stand Renolit.

Renolit dévoilait de nouveaux coloris

de films Exofol Px, toujours plus réalistes, avec des nœuds et fentes pour les imitations bois aux teintes inspirées de la décoration (parquet, mobilier). Nouveau pin (Cyprés), nouveau film chêne plus caramel, Trojan Oak, et élégants Desert Oak, Mountain Oak ou Monument Oak. Un nouveau grain offre « la meilleure résistance du marché » aux gris dont la palette est enrichie, des coloris alu réussis apparaissent, dont un blanc très légèrement moucheté, Iron Glimmer White. Dans les 2 prochaines années, les spécialistes des tendances parient sur le marron, glisse Bouzid Hamcherif, Responsable commercial France & Maghreb, BU Renolit Exterior, avant d'annoncer que Renolit entend s'imposer davantage sur le marché de la façade : il propose des films en rouleau aux fabricants de panneaux HPL (panneaux à particules à forte densité) ou K7 alu. Cette offre adaptée au laminage ou au thermoformage sera lancée en 2017 pour diversifier les cibles de Renolit, au-delà des fenêtres, portes et fermetures. Le stand accueillait des visiteurs de tous horizons (Amérique du Sud, Turquie) et les principaux clients de Renolit France étaient attendus. Des cadres grand format, de fausses fenêtres encadrées de panneaux, des tours tournantes de cubes empilés, valorisaient habilement les nouvelles propositions.

Zobel présentait une nouvelle finition bois anti-moisissure qui facilite l'évaporation de l'humidité donc évite moisissure, déformation des profils et dégradation de la couleur. « L'expert

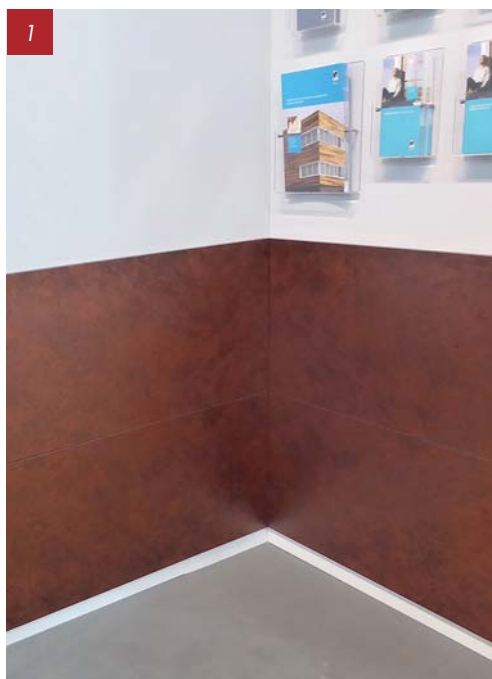

en coating » propose, outre la couche intermédiaire Zowo-tec® 320, isolant incolore, sa finition de surface blanche, toujours en base aqueuse, Zowo-tec® 485. Pour les éléments de construction en bois qui n'exigent pas de traitement spécifique de stabilité dimensionnelle, Zobel décline ses revêtements et vernis Deco-tec®. Pour le PVC, les finitions Zobel, toujours en base aqueuse, permettent le laquage (barres ou châssis) dans une infinie variété de couleurs, avec une surface lisse et résistante aux rayures et à l'abrasion, dans des conditions de mise en œuvre optimales. Pour les tons très foncés, le système Super Anti-Chaleur limite le réchauffement des profils PVC et bois. ■



2

1 - 2 Rouille, l'un des coloris développés en rouleau par Renolit pour habiller les panneaux de façade.



La palette des nouveaux films Renolit Exofol.



Tour de cubes en mouvement pour valoriser les nouveaux films Renolit.

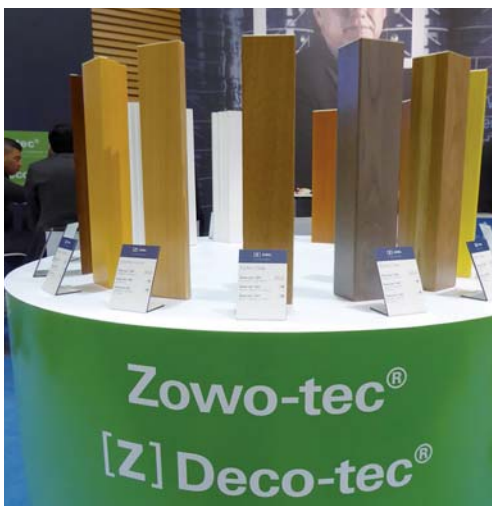

Les finitions bois de Zobel s'enrichissent d'un traitement anti moisissure.

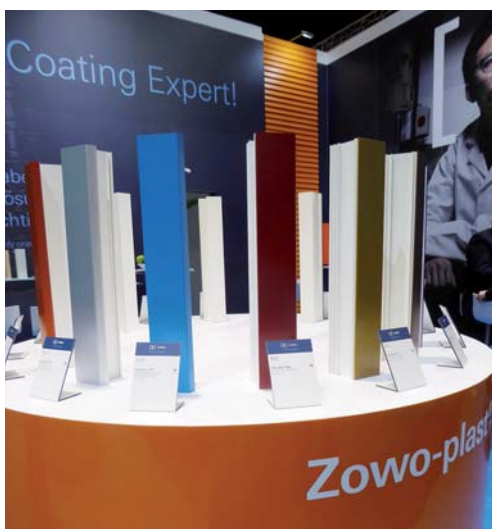

Finitions expertes de Zobel pour PVC.

Systemes de protection solaire heroal

NOVATEURS ET UNIQUES

Les systèmes de protection solaire heroal en aluminium constituent le complément idéal aux systèmes de volets roulants en aluminium.

heroal LC

- Les avantages des volets roulants et des stores à lamelles en un système ; orientation de la lumière grâce à une technique de basculement raffinée.
- Une protection optimale contre l'éblouissement, les regards indiscrets et la chaleur ayant une influence positive sur le confort thermique et permettant ainsi d'économiser de l'énergie.

heroal VS Z

- Ombrage sans éblouissement et grande résistance au vent offerts par un système Zip-Screen monté devant la fenêtre.
- En fonction du type de tissu, une protection solaire translucide ou opaque peut être mise en place. Elle réduit le rayonnement solaire jusqu'à 75 %.

heroal – Johann Henkenjohann GmbH & Co. KG

(Service commercial français)
Tél. +33 3 72 88 01 25
Tél. +49 5246 507-273
Fax +49 5246 507-424
info@heroal.fr | www.heroal.fr



Volets roulants | Portes roulantes | Protection solaire | Fenêtres | Portes | Façades | Service

ENSEMBLE HARMONIEUX DE HAUTE QUALITÉ



Une idée unique d'une conception commune des éléments de menuiserie, basée sur une cohérence esthétique des portes, fenêtres, portes de garage, volets.

Harmony line



Partenaire Officiel Premium
de Borussia Mönchengladbach



SOCIÉTÉ DAKO PRÉSENTE PENDANT
LES MATCHES LES PLUS INTÉRESSANTS
DE **FOOTBALL FRANÇAIS**

FENÊTRES | PORTES | VOILETS | PORTES DE GARAGE

PVC | BOIS | ALUMINIUM

MAXIMUM DE CLAIR DE VITRAGE



**Fenêtre DA-65 EFUS
à ouvrant caché avec les
charnières invisibles**

- performance thermique élevée
- luminosité maximale
- esthétique exceptionnelle

$U_w = 1,3$ [W/m²K]

$U_g = 0,9$ [W/m²K]

Warm edge TGI

Dimensions: 1230x1480 [mm]

Voir l'offre complète DAKO



✉ contact@dako.eu www.dako.eu