

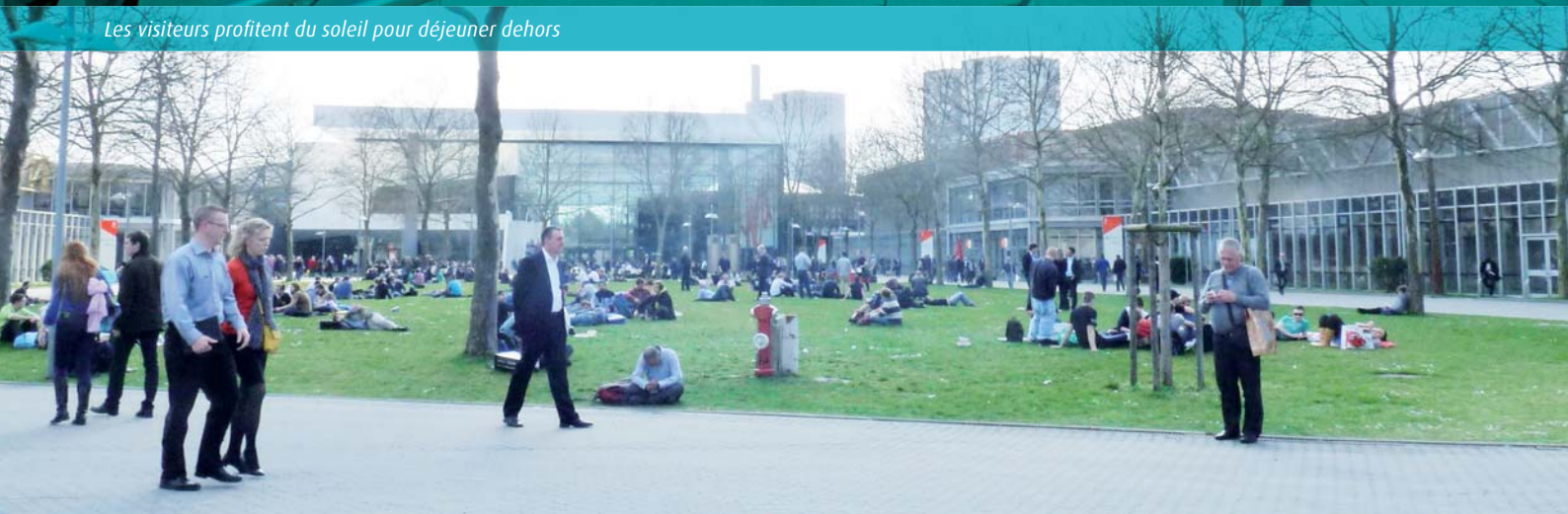

FENSTERBAU, TOUJOURS PLUS GRAND

Le jeudi enregistra une fréquentation maximale historique pour Fensterbau.

Les visiteurs profitent du soleil pour déjeuner dehors



Cette année, le salon de la fenêtre de Nüremberg occupait un hall supplémentaire du Centre d'expositions, nouveau bâtiment aux standards basse énergie de 8 000 m². 1 320 exposants dont 524 de 18 pays pour Holz Handwerk, dédié au bois, et 796 (au lieu de 770) pour Fensterbau de 37 pays, ont attiré toujours davantage de professionnels : 108 000 visiteurs venus du monde entier furent accueillis durant 4 jours, du 26 au 29 mars, soit 10 % de plus que pour la session précédente en 2012 (99 000 personnes). Ils étaient 37 000 la seule journée de jeudi, record historique de la manifestation : beaucoup de circulation dans les allées et sur les stands !

Réalisé par Sophie Dumoulin

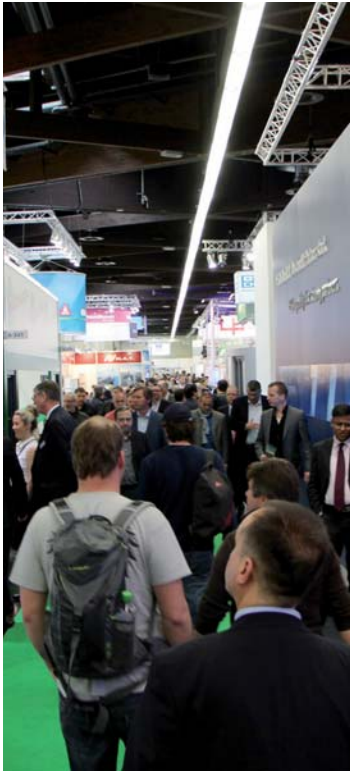

Les Français n'étaient pas en reste. Leur présence est de plus en plus remarquée, encouragée ou non par les exposants, même si la barrière de la langue peut freiner leur enthousiasme. Le salon est un haut lieu de présentation des innovations en matière de fenêtres, portes et façades : profilés, éléments de construction, utilisation du verre en architecture, techniques de fixation et de sécurité, machines... la manifestation reflète un savoir-faire pointu en termes de durabilité, confort, automatisation et efficacité énergétique. Côté Fenêtres, on commence à constater chez certains gammistes de poids un certain retour en arrière sur l'épaisseur des profilés, au profit d'une géométrie plus sophistiquée pour parvenir aux mêmes performances d'isolation. La couleur fait assaut de technologie pour se développer sur le PVC et le bois. Le coulissant levant confirme sa force, quincaillerie adaptée aidant. L'attention portée aux PMR se traduit par des seuils étudiés et des systèmes d'ouverture automatique ergonomiques. Un logo bleu permettait d'ailleurs de repérer les solutions

d'automatisation de fenêtres et façades, une initiative du salon menée en partenariat avec le groupe de travail dédié de l'Association fenêtres + façades. Ces équipements, auxquels se prête tout particulièrement la fenêtre, se multiplient dans le bâtiment, source de confort pour le consommateur, d'efficacité énergétique accrue des bâtiments et de sécurité améliorée contre le vol, source de ventes également !



De curieux bonshommes violets parcourent les allées. Profine est partout !

L'ouvrant
Monobloc
par Excellence !

THERMIXEL

Tél./Fax : (+33) (0)3 21 77 33 77/79 - E-mail : contact@volma.fr - www.volma.com

Fensterbau est aussi un lieu de communication dynamique, démonstrations et animations se multipliant, du mur d'escalade à la distribution de goodies par de charmantes hôtes, en passant par des shows de dance ou de jongle (football). Remarquées cette année chez Gealan, Inoutic ou Schüco, des maquettes format XXL attireraient l'attention sur les nouveaux systèmes de profilés. Très efficace !

Prochaine édition de Fensterbau au Centre des Expositions de Nüremberg, du 16 au 19 Mars 2016.



La voiture, élément de séduction du visiteur. Stand Goll/Anuba.



Profilés format XXL, la nouvelle mode. Ici Alu Inside, chez Schüco.



Oknoplast mise toujours sur le football pour animer ses stands. Les visiteurs se pressent au spectacle !

IMPORT/ EXPORT DE FENÊTRES ET PORTES

Une étude du CSIL (Centre d'Études Industrielles de Milan), édition 2013, détaille les échanges de fenêtres et portes dans le monde. Les plus gros producteurs de ces gammes sont la Chine et les USA. La répartition des importations de fenêtres et portes de 2003 à 2012 est calculée en millions de \$ US. La France fait partie des 6 pays qui importent le plus, avec les USA, l'Allemagne, le Japon, le Royaume Uni et la Suisse, la moyenne des importations des 30 pays principaux étant de 6 %. Dans le second graphique, on peut évaluer la part des exportations polonaises (36 % de la production) et allemandes (16 % de la production) par exemple, ce par matériau, pour l'année 2012. Le CSIL note une croissance lente en 2013 et prévoit la même tendance en 2014. ■

1 - Exportations de fenêtres et portes par matériau en 2012. ©CSIL
2 - Importations de fenêtres et portes de 2003 à 2012. En M\$. ©CSI

Windows and Doors exports by material, major exporting countries, 2012.

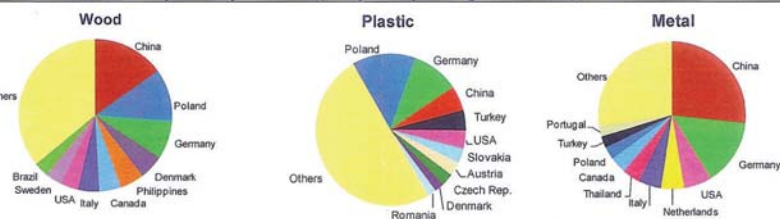

Source: CSIL processing of official data

Percentages are processed in value

Windows and Doors imports, 6 major importing countries, 2003-2012. US\$ Million

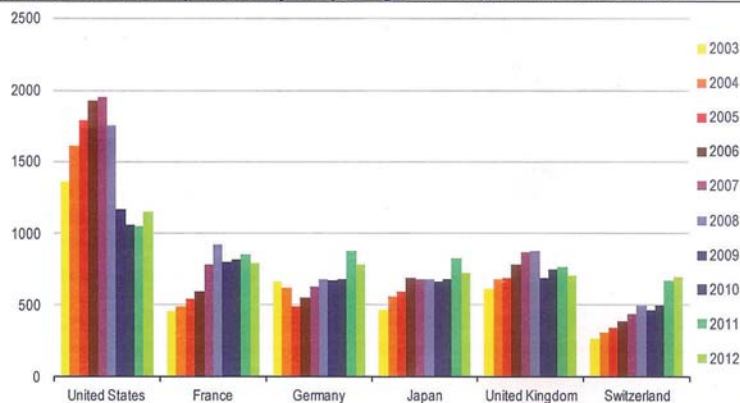

Source: CSIL processing of official data

L'ART ET LA MANIÈRE

DE VOUS AIDER À INNOVER SUR VOTRE MARCHÉ



SIMULATEUR DISPONIBLE SUR
WWW.KAWNEER-FRANCE.COM

Les nouveaux **Brise-soleil KANOPÉE** viennent compléter nos solutions de gestion énergétique, en s'accordant aux exigences actuelles de consommation d'énergie et d'amélioration du confort d'été.

Pratique, esthétique, adaptable, orientable...

KANOPÉE est disponible en version lame ou cadre et déclinable dans une offre illimitée de coloris.

Profitez aussi du simulateur 3D disponible en ligne pour imaginer au plus près vos brise-soleil et obtenez une information sur les gains énergétiques.

Travaillez avec KAWNEER, c'est bénéficier d'un accompagnement pour vous aider à vous développer.



POUR EN SAVOIR PLUS
SUR CE PRODUIT
SCANNEZ CE QR CODE



APPELEZ VITE LE :
04 67 87 77 77

KAWNEER
Design & Performance

PEOPLE, GALERIE DE PORTRAITS, AU FIL DES STANDS

Fensterbau est un haut lieu de rencontres très professionnelles, mais souvent chaleureuses. Sélection.

Réalisé par Sophie Dumoulin



DR PETER MROSIK, PROPRIÉTAIRE ET DIRIGEANT DU GROUPE PROFINE.



FRANCESC GIMENO, DIRECTEUR DU MARCHÉ EUROPE DU SUD. ROTO FRANK S.A.



THOMAS EYERMANN, DIRECTEUR DIVISION FENÊTRES ET FERMETURES WESTERN EUROPE DE REHAU.



YANN DE BÉNAZÉ, PRÉSIDENT DE PROFINE FRANCE, ACCUEILLE SES CLIENTS FRANÇAIS DANS UN RESTAURANT DE NÜREMBERG.



PARMI LES INVITÉS DE PROFINE FRANCE À FENSTERBAU, ON RECONNAÎT ARNAUD HENNEQUIN, DIRECTEUR DES ACHATS DU GROUPE CETIH, ET CHRISTIAN PERNOT, DIRECTEUR GÉNÉRAL DES MENUISERIES JANNEAU...



...MAIS AUSSI CÉCILE SANZ, PDG DE FPEE, ET FABRICE ET CLAUDE MILLET (DE DOS).

PEOPLE



BOUZID HAMCHERIF, RESPONSABLE COMMERCIAL RENOLIT EXTERIOR FRANCE ET MAGHREB.



LAURENT CHARLIER, RESPONSABLE PRODUIT ET DIRECTEUR COMMERCIAL FRANCE DE MACO.



FRÉDÉRIC STOCK, RESPONSABLE DU MARCHÉ FRANÇAIS D'INOUTIC, **STÉPHANE WILLKOMM**, TECHNICO-COMMERCIAL, ET **JORG HOFMANN**, DIRECTEUR TECHNIQUE INOUTIC/DECEUNINCK GMBH.



CHRISTIAN VRABELY, RESPONSABLE COMMERCIAL DE VENTANA FRANCE, EST ENTOURÉ DE **SAMUEL GENEVOIS**, GÉRANT D'IDFM, ET **ARNAUD NIESSER**, TECHNICO COMMERCIAL DE VENTANA FRANCE.

PEOPLE



OLIVIER BENFEHRAT, DIRECTEUR MARKET MANAGEMENT, ET **NADJA LAURENT**, RESPONSABLE COMMUNICATION DE VEKA FRANCE.

STEFAN HUCK, RESPONSABLE R&D MATIÈRE DE PROFINE, ET **STÉPHANIE DREUX-LAISNÉ**, DIRECTRICE DE LA PUBLICATION DE L'ÉCHO DE LA BAIE



ÉMILIE MOREAU, ASSISTANTE MARKETING & COMMUNICATION, ET **PATRICK MARTINEZ**, DIRECTEUR TECHNIQUE DE GEALAN FRANCE.



ALAIN MONRIBOT,
DIRECTEUR DES VENTES FRANCE. EDGETECH.



YVON WIRZ,
DIRECTEUR
EXÉCUTIF FRANCE.
ELUMATEC.



L'ÉQUIPE TECAUMA ÉTAIT PRÉSENTE SUR LE SALON, DAVID GENAUDEAU, INGÉNIEUR TECHNICO COMMERCIAL (À GAUCHE), CAMILLE MAUDET, RESPONSABLE COMMUNICATION ET GERVAIS GENDRE, INGÉNIEUR TECHNICO COMMERCIAL ET CHEF DE MARCHÉ MENUISERIE.



THIERRY CARPENTIER,
CHARGÉ DE PROMOTION
INDUSTRIE.
HOPPE.

PEOPLE



9 DES 31 ÉLÈVES DE 2 CLASSES DE BAC PRO ET 1 CLASSE DE BTS (MENUISERIE) DU CFA SCHWEISGUTH DE SÉLESTAT, VENUS PASSER UNE JOURNÉE SUR LE SALON, ACCOMPAGNÉS PAR 4 PROFESSEURS.



JOËL
GOUARDON,
RESPONSABLE
COMMERCIAL DE
NOVATECH EUROPE.

COMMENTAIRES À CHAUD : « C'EST GRAND... IL Y A BEAUCOUP DE MONDE... C'EST INTÉRESSANT ... IL Y BEAUCOUP DE FENÊTRES... ET BEAUCOUP DE BELLES FILLES ! »



STÉPHANIE DREUX-LAISNÉ,
L'ÉCHO DE LA BAIE AVEC
SIMONE EPE DE SUNFLEX.



STÉPHANE SPETZ,
DIRECTEUR DES VENTES FRANCE. SIEGENIA.

PEOPLE



RENÉ LEBENTHAL DIRECTEUR GÉNÉRAL DE WAREMA FRANCE ET
ANGÉLIQUE REKHOFF-NÜCKE, PRÉSIDENTE ET ACTIONNAIRE
PRINCIPALE DU GROUPE WAREMA.



NADIA LAURENT, RESPONSABLE COMMUNICATION
ET JOS LENFERINK, PRÉSIDENT DE VEKA FRANCE
SUR LE STAND VEKA À FENSTERBAU.

GALICUBE



Il s'agit d'un nouveau mécanisme Oscillo-battant, pour profils à Chambre Européenne, disponible en version de 100 Kg et de 130 Kg.

Equipé de réglage tridimensionnel: horizontal, vertical et à pression du joint, avec paumelles laquées ou anodisée et paumelle pour le 2ème ventail ayant le même design.

fapim[®]
Life in evolution

 Made in Italy



FENSTERBAU, LE TOUR DE LA FENÊTRE

Le jeudi enregistra une fréquentation maximale historique pour Fensterbau.

De la machine à l'intercalaire de vitrage, en passant par profilés et quincaillerie ou technologies de coloration, Fensterbau permet d'avoir un aperçu global de la menuiserie d'aujourd'hui... et de demain. Arrêt sur quelques stands, après l'interview du propriétaire-dirigeant du groupe Profine.

Réalisé par Sophie Dumoulin



EB - 04/14 - HCP Groupe

Schüco TopAlu : le capotage alliant les atouts du PVC et de l'Aluminium

Développé par Schüco pour le marché français, le système de capotage Aluminium Schüco TopAlu ouvre de nouvelles perspectives esthétiques dans tous vos projets. Compatible avec la gamme PVC Schüco Corona 70, il offre tous les avantages décoratifs de l'Aluminium : riche palette de teintes, effets de texture et de brillance, bicoloration... Autorisant tous les types de formes, il répond parfaitement aux applications traditionnelles : isolation thermique intérieure/extérieure, bardage bois, seuil PMR...

Schüco TopAlu : les performances du PVC, l'élégance visuelle de l'Aluminium !

www.schuco.fr

SCHÜCO



INTERVIEW

Dr PETER MROSIK, STRATÉGIE ET AMBITIONS À LONG TERME DE PROFINE

Dr Peter Mrosik, propriétaire et dirigeant du groupe Profine.

L'Écho de la Baie a rencontré l'actionnaire principal et dirigeant du Groupe Profine, leader mondial du profilé PVC pour fenêtres, portes et façades. Dr Peter Mrosik est un personnage clé de cet univers, compte tenu du poids de Profine et parce qu'il cumule deux qualités : depuis deux ans propriétaire du groupe, via Hidden Peak Capital, il en est aussi le dirigeant opérationnel (CEO). Il rappelle la place de Profine dans le monde et détaille ses principaux enjeux

Propos recueillis par Stéphanie Dreux-Laisné et Sophie Dumoulin

L'Écho de la Baie : Comment se positionne Profine dans le monde ?

Dr Peter Mrosik : Notre CA est de 700 millions d'euros, en croissance à deux chiffres. Le groupe a 15 sites de production dans le monde et affirme sa présence dans 48 pays, en position de leader sur la plupart des marchés. Nous sommes n°2 en France, marché très important pour nous.

Quelles sont vos cibles de développement ?

Notre présence sur les différents marchés est dictée par la demande. Les plus importants sont l'Europe et la Russie. Nous cibons en particulier deux nouveaux marchés, l'Inde, où nous avons un nouveau site de production, et l'Amérique du Sud où nous envisageons de produire au Chili.

Quels sont, aujourd'hui, les principaux enjeux pour votre groupe ?

Le Groupe entend conforter son leadership en multipliant ses investissements en faveur de l'innovation, de ses 3 marques et du développement de ses marchés régionaux.

Quels sont les domaines d'innovation privilégiés de Profine ?

La couleur, avec la nouvelle technologie ProCoverTec par exemple, et des systèmes innovants. Nous présentons ici le nouveau système 76 mm, sur lequel nous avons beaucoup investi : 45 millions d'euros.

Quels sont les atouts du 76 mm ?

Il est plus performant que nos autres systèmes de profilés plus épais (notamment notre 88 mm) ou ceux de nos concurrents et offre un meilleur coefficient Uf par rapport aux épaisseurs vues. Il facilite le travail des fabricants de menuiseries et permet de mettre en œuvre de nombreux types de vitrages. Il est appelé à remplacer le 70 mm sur certains marchés d'Europe centrale et dans les zones d'influences germaniques.

La création de ce système 76 mm est-elle une réponse à la demande de vos clients ?

Non. C'est la réponse adaptée aux besoins du marché, tels que nous avons pu les analyser. La réaction est incroyablement positive !

Quelle est votre stratégie de marque ?

Nous voulons donner un contenu émotionnel aux 3 marques du groupe, KBE, Kömmerling et Trocal. Nous allons investir davantage encore que par le passé pour les soutenir au niveau mondial, afin que nos clients pensent « marque ».

En quoi votre double statut de propriétaire et dirigeant opérationnel est-il bénéfique au groupe ?

Notre seul intérêt est le long terme. Nos investissements sont dictés par la volonté d'obtenir un retour sur le long terme, à la différence des investisseurs purement financiers.

Que vous inspire le rachat de Gealan par Veka ?

C'est une décision courageuse... et un énorme risque. Le groupe Profine a vécu une situation similaire il y a 10 ans. Aujourd'hui, il est très fort mais 8 ans ont été nécessaires pour réussir à faire travailler ensemble nos 3 marques issues de rachats successifs. L'intégration est difficile. Ce rachat est donc un avantage pour nous !

PORTABLOC *by EURADIF* : L'ouvrant monobloc en aluminium

G A M M E
PORTABLOC
Ouvrant monobloc aluminium
Aluminium door slab

**Souplesse d'adaptation et performance !
Finition tôle pliée ou affleurante !**

- Un ouvrant monobloc avec **vos profils d'ouvrant**,
- Une **esthétique améliorée**, un rendu homogène inimitable,
- Le choix d'une finition avec **tôles affleurantes ou pliées**,
- Un effet de masse et une **robustesse inégalée**,
- Un **triple vitrage feuilleté** retardataire d'effraction,
- Un **usinage personnalisé** en fonction de vos entraxes de serrure et pointage des paumelles,
- Un **coefficient thermique performant**,
- La qualité EURADIF à un **coût accessible** !

Laissez-vous gagner par la simplicité !



www.euradif.fr - +33 (0)3 91 80 10 00

EURADIF

MENUISERIES : PROFILES EN VEDETTE



ProColorTec, nouveau revêtement de surface Couleur des profilés Profine.

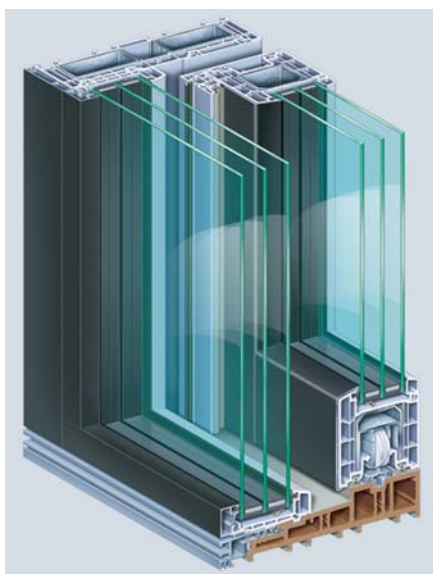

Le groupe **PROFINE** affichait sa force et 3 nouveautés phares sur 1 500 m² répartis entre zone d'accueil généreuse symbolisant l'écoute assurée aux plus de 4 000 partenaires qu'il compte dans le monde, exposition très lisible de produits et vaste scène de show. Le stand était placé sous la devise « Nous nous renforçons. Pour nos clients », une philosophie interprétée concrètement par Profine France qui avait convié une soixantaine de partenaires à venir à Nüremberg découvrir le salon et le charme de la Cité. Côté produits, honneur à la couleur, avec la technologie ProCoverTec : un nouveau revêtement de surface des profilés qui en assure la protection : réflexion de la chaleur, résistance de la couleur et résistance mécanique aux tensions et à la pression, sous un aspect satiné et facile à nettoyer puisqu'il ne fixe pas la saleté. Ce nouveau procédé se décline dans un 1^{er} temps en 22 couleurs. Espagne, Hollande, Suisse et Allemagne sont déjà en développement sur cette nouvelle finition. En France, il faudra attendre l'Avis Technique. Le procédé fait l'objet d'un brevet déposé avec le fournisseur. La couleur est appliquée sur les barres par dépression sous vide électrostatique et assure une finition uniforme du profilé, même dans ses parties creuses. La finition des angles de châssis, après soudure et ébavurage, est assurée par des crayons de finition. Cette technologie est intéressante pour les industriels et les menuisiers régionaux et locaux qui n'intègrent pas le laquage. Le système 76 mm, 6 chambres, disponible pour les 3 marques du groupe, était

le grand lancement de cette session : en version « joint de frappe », et version « joint central », sa géométrie (50 variantes) a été précisément étudiée pour assurer une performance thermique et phonique optimale. Sa finesse permet d'optimiser le clair de jour. La version à joint central, 76 mm, affiche ainsi un coefficient Uf de 1 (triple vitrage) ou 1.1 (double vitrage) sans remplissage de mousse et atteint Uw 0.73 en triple vitrage avec moussage. Une performance très notable donc en moins de 80 mm par rapport à l'offre concurrente, avec toutes les finitions Profine : proEnergyTec (isolation accrue Uf 0,8), collage du

Porte levante-coulissante PremiDoor 88 lux de Profine. Coupe.



Système 76 mm à joint central, avec AluClip et store intégré. Profine.

Nouveau système 76 mm de Profine, version plaxage AnTeak.



vitrage, revêtement proCoverTec, plaxage, capotage alu. « Le remplacement du 70 par le 76 mm sera rapide de Munich à Copenhague, jusqu'à Vienne en Autriche, mais les gammes 70 mm à joint de frappe françaises, italiennes, espagnoles resteront le cœur de gamme, leurs performances étant parfaitement adaptées aux besoins. Le 76 MD à joint central fera l'objet des investissements nécessaires pour s'adapter au marché français », précise Yann de Bénazé, Président de Profine France et Manager de la zone de ventes Europe du Sud.

Le 3^e focus concernait PremiDoor 88 lux. Ce nouveau système de porte levante-coulissante 5 chambres permet de réaliser des baies vitrées de grandes dimensions : 2,9 x 6,5 m. Il atteint Uf 1,2/1,3. Avec un vitrage spécial, il peut afficher Ud 0,8, idéal pour les maisons passives. Sur le schéma, le châssis est remplacé par une fenêtre à meneau fixe pour obtenir un résultat particulièrement fin (95mm sur le bord du cadre) offrant

un plus grand clair de jour. Le coulissant le plus performant du marché dans sa catégorie, revendique Profine.



La porte levante-coulissante PremiDoor88 lux de Profine sur Fensterbau.

EURABLOC by EURADIF :

Le panneau de porte à ouvrant caché en aluminium



Pour les professionnels qui préfèrent assembler eux-mêmes leurs ouvrants monoblocs

Choisissez entre la tôle intérieure pliée ou affleurante !

Performance thermique exceptionnelle : la technologie exclusive des panneaux EURABLOC® permet de répondre aisément aux exigences de la nouvelle réglementation thermique.

Esthétisme incomparable : le panneau décoratif EURABLOC® confère au produit fini un effet de masse et de fluidité sans équivalent.

Facile à assembler : En moins de 30 minutes, vous assemblez vous-même votre ouvrant monobloc avec votre profil d'ouvrant. La mise en œuvre des panneaux EURABLOC® est simple et accessible à tous. Nos notices et vidéos d'assemblage sont disponibles sur simple demande.

Diversité de choix : Tous nos modèles de panneaux en aluminium sont disponibles en version à ouvrant caché EURABLOC®, soit 106 modèles.



www.euradif.fr - +33 (0)3 91 80 10 00

EURADIF



Couissant levant d'Aluplast.

Tous les produits phares d'ALUPLAST s'exposaient sur Fensterbau, ainsi que ses technologies de pointe : collage du vitrage ou solution compétitive (production en série) de cache de l'ouvrant. La porte levante coulissante 85 mm (U_w jusqu'à 0.77, dim maxi 6,50 x 2,80 m) est particulièrement valorisée ici, car elle permet un montage aisé (nombre de pièces réduit). La technique de fixation des capots alu assure un gain de temps de 50 % par rapport à la version antérieure et la manipulation est aisée, même avec vantaux de >300 kg !

GEALAN mettait en avant sa gamme Futura, série 82,5 mm S9000, déclinée en Acrylcolor, isolation IKD et verre collé STV. À joint central (battement réduit à la française) ou joint de frappe, Futura affiche un coefficient U_f jusqu'à 0.89 (testé en hot Box) et label PassivHaus même en Acrylcolor (tout renforcé). 6 chambres, vitrage jusqu'à 56 mm (collé). Performance, fabrication facile et économie pour ce concept modulaire qui permet à chacun de se différencier. Pour le marché français, dormant isolation 180 mm (réno) et nouveau film de plaxage lisse 7016 (2 faces). L'Acryl Color Silver, métallisé, était en test. Un des points forts étaient la présentation du levant-couissant sur plate-forme S 9000 (82,5 mm ouvrant et dormant) : gain de clair de vitrage (4 mm de profil en moins), performance thermique améliorée, U_f 1.3 en standard, portée à 0.95 avec IKD et éléments complémentaires, grille de ventilation sécurisée (Ferco). La version Design offre un vitrage plus grand sur la partie fixe que le vantail coulissant. L'esthétique épurée par un profil qui masque la jonction ouvrant/dormant, se révèle en

plaxé AnTeak (Renolit), aspect bois patiné cèrusé clair. Autre teinte présentée, en Acrylcolor, DB703, anthracite moucheté et métallisé. Gealan présentait aussi en S 9000 un système de porte d'entrée



Gamme à très hautes performances Gealan Futura, base S9000.

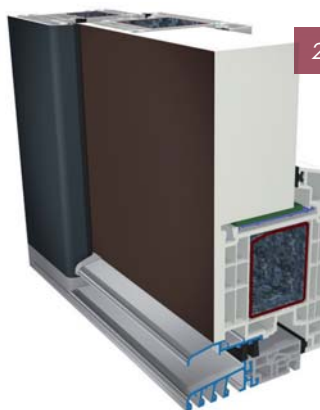
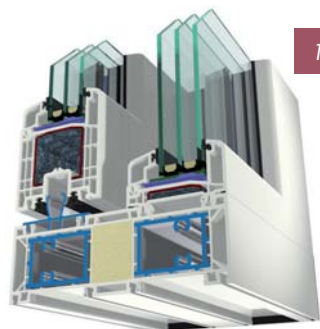

1 - Coupe du couissant levant S 9000 avec mousage.

2 - Coupe de la porte Gealan S 9000, avec remplissage recouvrant l'ouvrant.

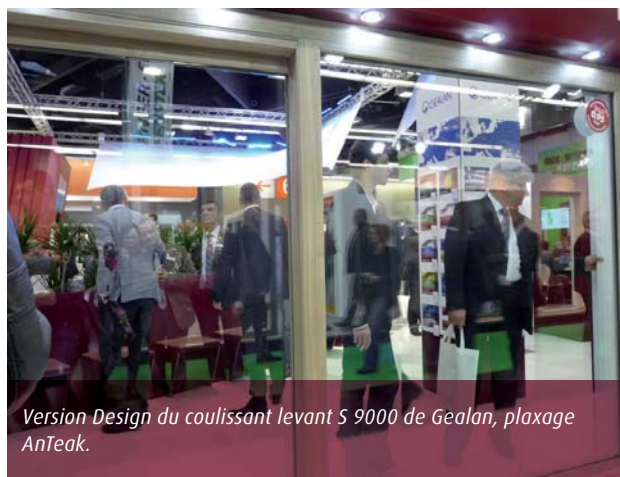

Version Design du couissant levant S 9000 de Gealan, plaxage AnTeak.

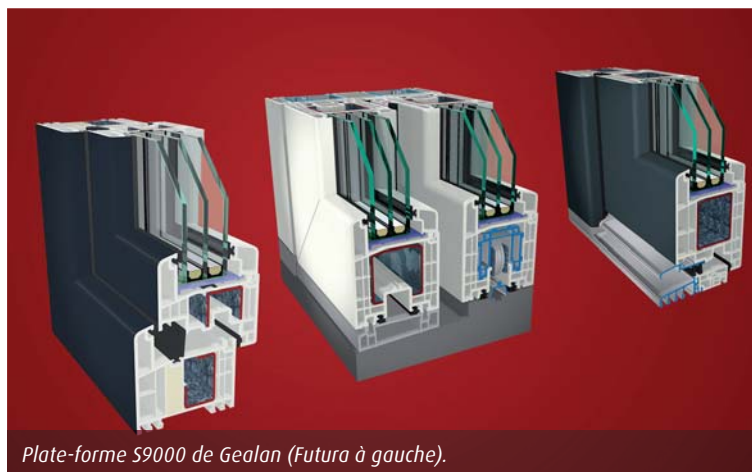

Plate-forme S9000 de Gealan (Futura à gauche).



Coulissant levant, plate-forme S 9000. Grille de ventilation intégrée. Gealan.

avec remplissage recouvrant l'ouvrant (panneau Rodenberg), aspect monobloc : Ud jusqu'à 0,75 selon DIN EN ISO 10077. Le profil d'ouvrant de section réduite 78 mm s'assemble sans travail complémentaire sur le dormant. Seuil PMR à RPT.

HEROAL se concentrait sur le système de porte d'entrée heroyal D 92 UD, conçu pour répondre aux besoins du secteur résidentiel privé. Particularités : fixation du panneau réversible par clipsage dans le battant et nouveau système de ferrure, élément central de la structure modulaire produit. La préfabrication poussée assure une mise en œuvre rapide



Le système de porte d'entrée heroyal D 92 UD en vedette à Fensterbau.

THERMOSTYL *by EURADIF* : L'ouvrant monobloc pour dormants PVC

THERMOSTYL e by Euradif
L'ouvrant monobloc universel pour menuiseries PVC

La solution d'ouvrant monobloc à haute performance thermique pour dormants PVC

- Ouvrant de 60 ou 70 mm, livré peint, usiné et prêt à ferrer pour vos serrures et paumelles OTLAV BIXACTA,
- Adaptable à tous types de dormants PVC,
- Compatible avec notre gamme de béquilles et bâtons de tirage en inox MORE THAN DOORS®,
- Disponible dans 17 teintes (dont les blancs, beiges et gris PVC et les principales teintes contretypées Renolit),
- Un savoir-faire irréprochable à un coût attractif,
- Fabrication française.

Laissez-vous gagner par la simplicité !



Réceptionnez... ...Assemblez... ...Livrez !



www.euradif.fr - +33 (0)3 91 80 10 00

EURADIF

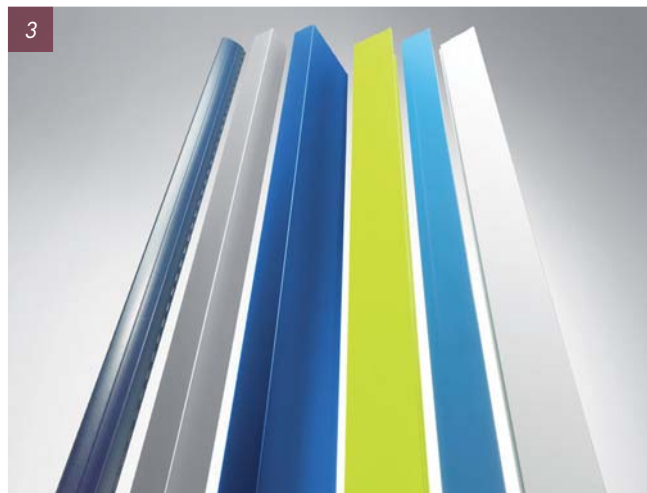
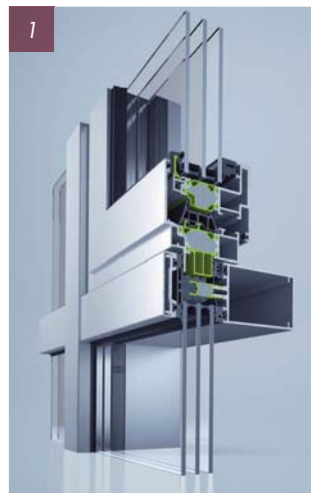

du système et sa sécurité accrue. Côté façade, le système heroyal C50 arbore esthétique design et nouveau concept d'isolation thermique homogène qui optimise la performance et réduit le nombre de composants : $U_f \geq 0.78$ en version HI (maison passive), avec moussage et joint continu. Version coupe-feu, le système C 50 FP. Délai de livraison, 2 semaines, flotte propre aidant ! S'ajoute à cet argument celui d'une technologie de revêtement en usine particulièrement résistant : heroyal hwr classe 2 Qualicoat, finaliste du Green Award 2013. Sur Fensterbau, le visiteur découvrait une vidéo des installations de laquage du gammiste qui propose aussi un service de cintrage et chanfreinage des profils.

« Vivez la différence » ! La devise d'**INOUTIC** (groupe Deceuninck) illustre sur Fensterbau la présentation de développements de gammes et d'un nouveau matériau 20 fois plus robuste que le PVC. Plus de soudure ni d'ébavurage des angles pour cette technologie Innergy, présentée comme une alternative à l'alu : un profilé pultrudé de fibre de verre en continu (80 %) imprégnée de résine polyuréthane, polymérisé puis mis en forme. La formule, déjà utilisée par Deceuninck USA, affiche performance, résistance et finesse. Le matériau peut être plaxé ou laqué.



Innergy, nouveau matériau de portes et fenêtres Inoutic.

INTERNORM mettait en lumière la **fenêtre intelligente** équipée du système exclusif de verrouillage à clapet I-Tec : quincaillerie protégée, pas de gâches sur le dormant des fenêtres en PVC/Alu ou PVC KF 500 home pure. Avec i-Tec, la fenêtre Internorm conjugue sécurité (résistance RC2) et résistance (poids de battants jusqu'à 130 kg), ventilation régulée intégrée avec échangeur de chaleur pour la récupérer, et ombrage intégré. Une jalousie motorisée est alimentée par le panneau photovoltaïque intégré à l'ouverture de la jalousie ; l'énergie est emmagasinée à l'aide d'une batterie. Une appli Smartphone a été créée pour commander les différentes fonctions de cette fenêtre intelligente.



La fenêtre intelligente selon Internorm : sécurité, ventilation, protection solaire intégrées.

1 - Système de façade heroyal C 50 HI combiné au système de fenêtre W 72i

2 - Fixation réversible du panneau pour porte heroyal D 92 UD.

3 - Technologie de revêtement hwr Classe 2 Qualicoat chez Heroyal.

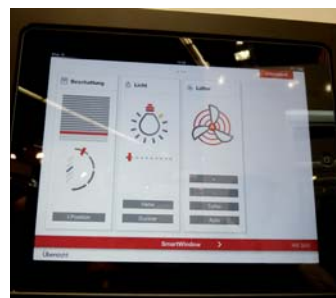

Fonctions jalousie et ventilation pour la fenêtre intelligente Internorm.



Système Top Energy Saving pour Frame + de Raico.

Les systèmes de fenêtres alu Frame+ au standard passif de RAICO étaient au rendez-vous, y compris leur dernière version Top Energy Saving pour fenêtres Frame+ 90 WI et Frame+ 90 WB (ouvrant caché), respectivement $U_f \geq 0.76$ et 0.75 . Une barrette d'isolation en Thermorit est au cœur de la performance. Le gammiste a lancé une nouvelle technique de joint pour les systèmes d'étanchéité intérieurs de toiture Therm+, qui optimise la sécurité et la simplification de la mise en œuvre.

Foule chez REHAU, pour découvrir la nouvelle gamme 80 mm Synego (sortie en 2015) : jusqu'à $U_w 1.2$ en double vitrage et 0.87 en triple vitrage (60 % du marché en Allemagne), en version joint central. C'est la gamme la plus performante pour le marché allemand, sur laquelle Rehau mise pour le futur. La gamme PVC 86 mm va être arrêtée au profit du 80 mm (tout PVC), la performance optimale en PVC se situant entre 75 et 82 mm, déclare

Nouvelle gamme Rehau, Synego, en PVC 80 mm.



**L'ALLIANCE DE LA QUALITÉ
ET DU DESIGN**

La qualité du produit et du service _____

Des portes de garage personnalisables _____

Une fabrication française _____

www.fame-france.eu



Neferia, nouvelle gamme 70 mm composite ...



... de Rehou pour la France.



Coupe de Synego. Rehou.

Thomas Eyer mann. Geneo, en composite Rau Fipro, renforcé en fibre de verre, vise le marché premium. Appréciée car adaptée aux exigences du bâtiment passif, elle est complétée. Geneo Inovent intègre une ventilation (double grille), réglable manuellement et discrète, qui permet de récupérer la chaleur. Le corner international permettait de découvrir la nouvelle gamme conçue pour la France, Neferia : concept 70 mm en composite, comme Geneo, qui maximise le clair de vitrage (+ 10 %) et se caractérise par un ouvrant protégé. Seul un petit décrochage le différencie de l'ouvrant caché. En 2 vantaux, U_w 1.2 en double vitrage et 0.8 en triple. À laquer et plaxer, Neferia doit permettre de reprendre des PDM sur l'alu...

SCHÜCO prônait le système de fenêtres en PVC 7 chambres 82 mm Alu inside : des bandes continues d'aluminium sont coextrudées dans les profils PVC (technologie brevetée). L'alu, plus léger que l'acier, donne le même poids pour un châssis à triple vitrage qu'à double vitrage en version renforts acier, mais rivalise de stabilité et réduit les déperditions thermiques. Des inserts d'isolant Neopor® permettent d'atteindre U_f 0.74. 3 niveaux de drainage indépendants assurent performance acoustique et résistance aux infiltrations. Sans acier ni mousse isolante, le profil Alu Inside est 100 % recyclable, indique Schüco. Ce système peut adopter plaxage, capotage TopAlu et finitions Automotive Finish. Ce procédé (coloris métallisés) a été perfectionné pour s'appliquer d'une façon industrielle à un plus large choix d'applications, avec garantie de tenue dans le temps. Système de fenêtre à ventilation intégrée VentoTherm, avec récupération

de chaleur, et coulissant ThermoSlide (présenté à Batimat), à U_w jusqu'à 0.8 en triple vitrage U_g 0.6 étaient les autres points phares du salon sur un stand d'une blancheur immaculée.

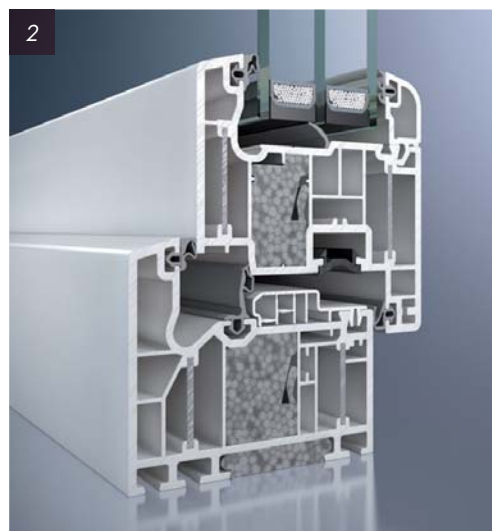
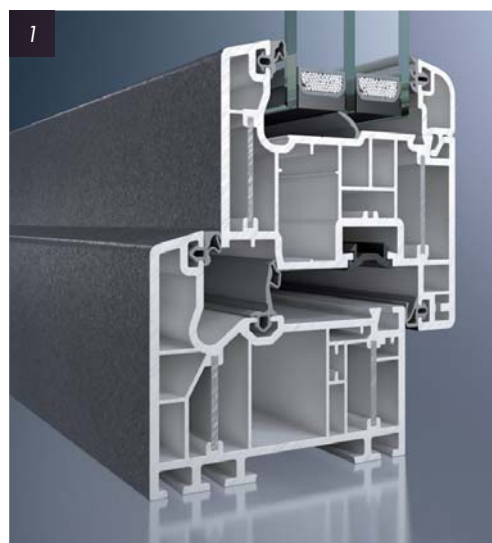

1 - Schüco Alu Inside, finition Schüco AutomotiveFinish teinte SAF-DB 703. © Schüco International KG

2 - Schüco Alu Inside, version haute isolation (isolant Neopor®). © Schüco International KG

3 - Version verticale de fenêtre à ventilation intégrée VentoTherm. © Schüco International KG



Fenêtre basculante Veka Softline 82.



Artline 82, clair de jour maximal. Veka

Sous le signe du partenariat et de l'accompagnement client, VEKA présentait 3 pôles d'innovation : développements de Softline 82, lancement de Softline 70 MB (Multi Box), et couleur. Un système de fenêtre basculante enrichit la gamme Softline 82 mm (30 % des ventes en Allemagne et intérêt croissant en France). Veka Slide 82 mm est doté d'un système de fixation et compensation pour habiller la partie haute en cas d'absence de coffre de volet roulant et d'un système d'accouplement de 2 dormants. Côté portes, une colonne de Leds et un capotage améliorent l'esthétique. C'est aussi le cas du panneau effet



heroal D 92 UD – la nouvelle porte d'entrée avec :

- Fixation de panneau réversible
- Technologie de seuils accessibles aux handicapés
- Intégration des parties latérales pour une fabrication optimisée
- Système de joint unique en son genre
- Temps de fabrication réduit grâce à nettement moins d'éléments utilisés
- Livraison bicolore en deux semaines

Pour plus d'informations : www.heroal.com

**heroal – Johann Henkenjohann
GmbH & Co. KG**

(Service commercial français)

Tél. + 33 3 72 88 01 25

Tél. + 49 5246 507-273

Fax + 49 5246 507-424

info@heroal.fr | www.heroal.fr



Volets roulants | Portes roulantes | Fenêtres | Portes | Façades | Service



VekaSlide 82 : habillage pour masquer l'absence de coffre.



Softline 70 MB, système modulaire à double ouvrant de Veka.



Système de panneau pour aspect ouvrant monobloc extérieur.



Softline 70 MB, version vénitien intégré.

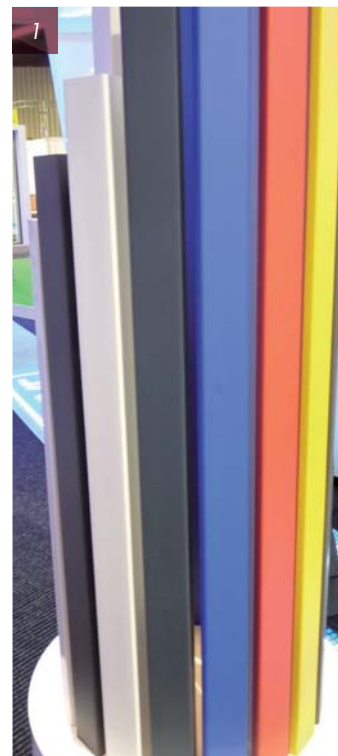

1 - Finition Veka Spectral.

2 - Lumineuse esthétique des portes. Veka.

béton recouvrant l'ouvrant extérieur. L'ouvrant caché est rare en menuiserie PVC : Veka se lance avec Artline 82, solution en neuf, en particulier BBC, qui permet d'effacer la majeure partie du dormant dans le mur, ne laissant apparaître qu'un profilé très fin et une surface vitrée optimale. La mise en œuvre (fenêtre, porte fenêtre et porte) est industrialisée comme pour les autres types d'ouvrant et le pareclosage reste traditionnel. Dans sa recherche de performance, Veka a opté pour une solution originale et modulaire, Softline 70 MB. Basée sur des modules (profondeur d'installation 170 mm), elle permet de tirer le meilleur parti du climat hiver/été, de ventiler pour rafraîchir et d'intégrer la protection solaire entre

les 2 ouvrants. Déclinaisons OF ou OB extérieur, OF intérieur avec fenêtre à translation ou soufflet extérieure ou même volet battant à la place du 2^e ouvrant pour former un bloc baie volet battant (fermeture complexe à poser). L'objectif est de proposer une plate-forme de travail sur la fenêtre intelligente. Une cavité ménagée dans le dormant facilite l'installation de vénitien, capteur, moteur... pour favoriser un produit industriel avec de nombreuses fonctions intégrées au départ. L'automatisation des équipements de la fenêtre en sera facilitée. Cette fenêtre du futur (Uw jusqu'à 0.521) devrait être présentée aux partenaires français lors de journées techniques en juin et serait disponible début 2015. La couleur est un autre sujet de recherche pour

1 - Artline 82,
clair de jour
maximal. Veka.

2 - Coupe
du système
Softline 70 MB.
Veka.



2



Veka (35 % de ses ventes) qui dévoilait une nouvelle finition Veka Spectral, mise au point par la R&D de sa structure Veka Technologie Service GmbH. Un procédé de laquage sur film à plaxer qui évite l'écueil du laquage complexe sur profils fraîchement extrudés, préserve la souplesse et l'efficacité industrielle du plaxage, et le partenariat avec Renolit ou Hornschuch. Il permet d'harmoniser la finition des produits complémentaires de la fenêtre. L'aspect

velouté de la finition séduit. La supériorité de la résistance des films (aux rayures, assauts du temps et de la météo, à la saleté) est affirmée par rapport aux films existants : objectif, garantie 10 ans. Veka est en phase d'industrialisation de cette technologie qui ne modifie pas les procédés d'assemblage des menuiseries et sera dans un 1^{er} temps proposée en 5 coloris (horizon 2015).

Vous apporter une solution réglable complète pour la pose des menuiseries PVC en réhabilitation dépose totale, c'est le but de notre système SPTR-BI avec la patte Réha DT :

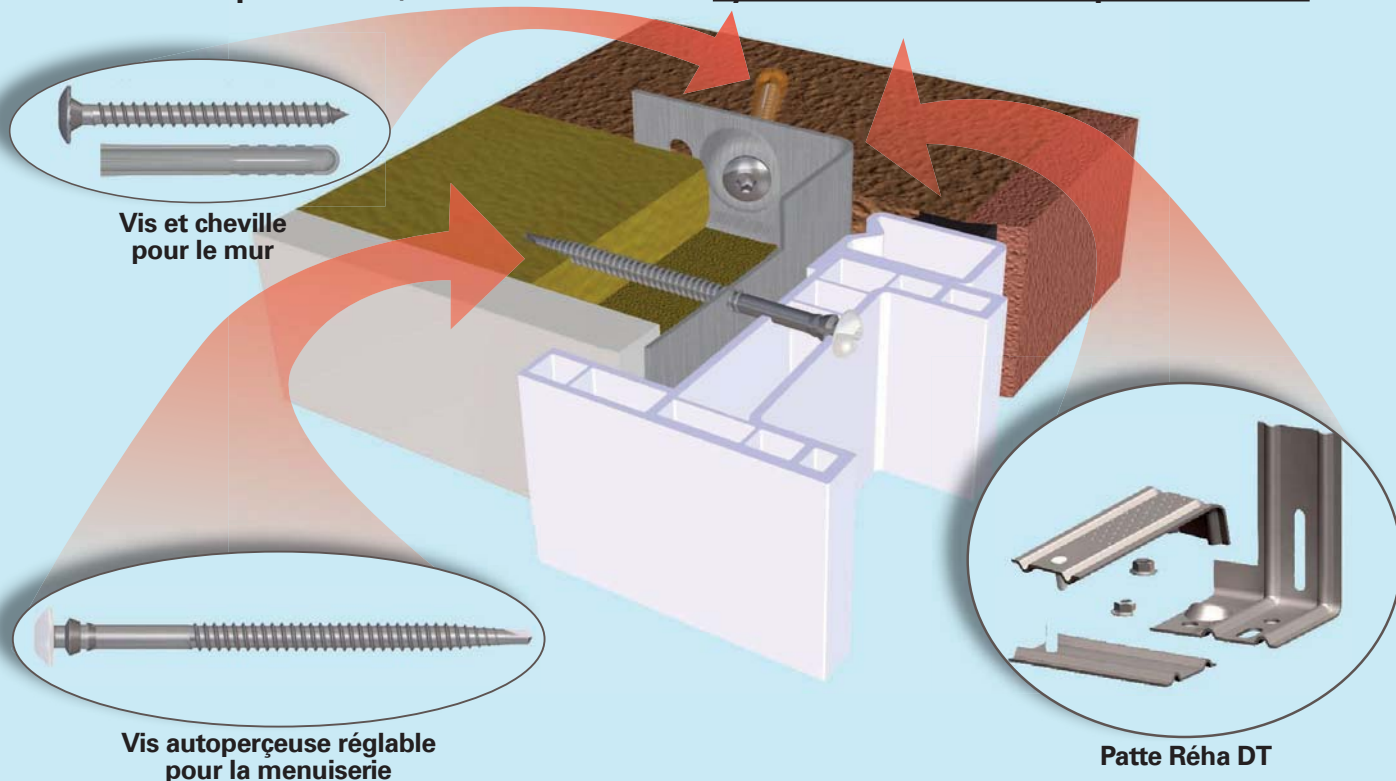

Vis et cheville
pour le mur

Vis autoperceuse réglable
pour la menuiserie

Patte Réha DT

Conseils et vente

SFS intec
Construction, Menuiserie et Industrie
39 rue Georges Méliès, BP55
FR-26902 Valence cedex 9

T 04 75 75 44 22
F 04 75 75 44 94
www.sfsintec.biz/fr
fr.info@sfsintec.biz

SFS intec
Turn ideas into reality.



Le coulisant accordéon, une solution confortable et fiable. Ventana

Christian Vrabely, Responsable commercial France de VENTANA, se félicitait de la fréquentation du salon, y compris par des Francophones. Le stand mettait en vedette des coulisants levants en PVC ultra performants, bénéficiant d'une sécurité absolue grâce à une nouvelle génération de ferrages. Pour ces produits lourds, s'impose un système de freinage des 2 côtés (anti pince-doigt). Le coulisant accordéon (jusqu'à 6 vantaux), encore rare en France, devrait aussi se faire une place au soleil des CHR ou des maisons individuelles (terrasses). Cintreur renommé de profils ouvrants et dormants en PVC, Ventana est aussi devenu fournisseur de cadres complets, cadres complets ferrés et même vitrés et propose donc à ses clients de fabriquer ces coulisants levants quelque peu complexes quand on en produit peu, à partir des systèmes Rehau Geneo, Aluplast, Profine (PremiDoor 88) ou Gealan (S 9000)... Des baies adaptées au standard passif.

IsoProtect3 est un caisson de volet triple action lancé par LAKAL, fabricant allemand de volets roulants, portes de garages, brise-soleil orientables et moustiquaires, à Fensterbau : une solution conçue pour améliorer l'isolation des bâtiments. Le caisson, souvent mal isolé, laisse s'échapper vers l'extérieur une importante quantité d'énergie ou laisse entrer le froid. Le système IsoProtect3 offre une isolation thermique et sonore efficace et réduit les frais de chauffage. Disponible en version motorisée ou avec sangle, il peut directement s'intégrer dans le caisson existant, avec une performance augmentée de 62 % par rapport à un caisson non isolé grâce à sa haute

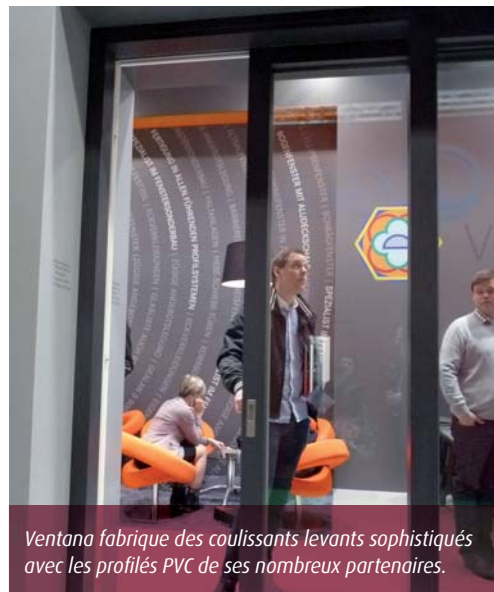

Ventana fabrique des coulisants levants sophistiqués avec les profilés PVC de ses nombreux partenaires.

densité en polystyrène EPS RG 60 : il évite création de points de rosés et dégradations murales dues aux déperditions de chaleur via des ponts thermiques et permet de limiter les nuisances sonores à 6dB, tout en maintenant la chaleur dans la maison. Le pré-conditionnement des pièces favorise un système de montage simple et efficace, facilitant la pose. Disponible en 2 tailles, 200 et 230 mm, IsoProtect3 peut accueillir une moustiquaire en option.

FIBERLINE Composites se concentre sur les composites. La compagnie danoise fabrique des profilés hautement isolants et résistants prêts à l'emploi, au design élaboré par ses clients dans 3 domaines : fenêtres, portes et façades, construction (profilés structurels) et énergie éolienne. Ces profilés composites sont réalisés par pultrusion de fibres de verre ou carbone dans une matrice en polyester, vinyl ou époxy. Fidèle à sa philosophie verte, l'entreprise (Iso 9001) a créé avec un partenaire (Zajons) une usine en Allemagne pour préparer le recyclage des composites. Ils seront ensuite réutilisés par un cimentier bien connu.

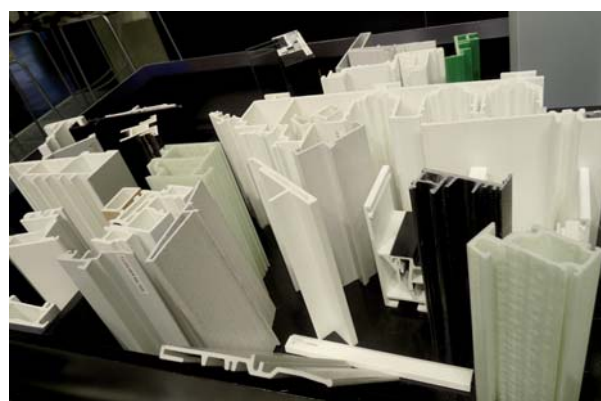

Profilés composites réalisés sur mesure pour ses clients par Fiberline Composites.

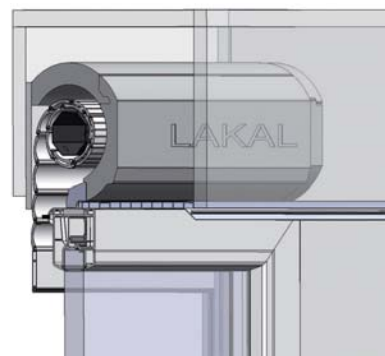

IsoProtect3, caisson de volet roulant isolé. Lakal.

Panneau de toiture de véranda ultra mat Plafond **CHIC & CHOC**



ISOTOIT[®]

ULTRA MAT

Enfin un plafond de véranda déco ultra mat !

La qualité ISOTOIT ULTRA MAT version SKINAL 3

Élégant : Une finition intérieure unique ultra mate, chic et tendance qui prolonge le salon dans la véranda en toute harmonie.

Discret : Une finition poudrée pour une planéité impeccable sans reflets et un plafond parfaitement intégré.

Intelligent : Manutention, transport et pose facilités avec le film de protection plus épais et un panneau de toiture plus résistant aux chocs et aux rayures.

Et toujours l'isolation thermique et acoustique nécessaire au bien-être intérieur.

ISOTOIT ULTRA MAT disponible sous la référence ISOTOIT ULTRA MAT SKINAL 3 chez votre distributeur.

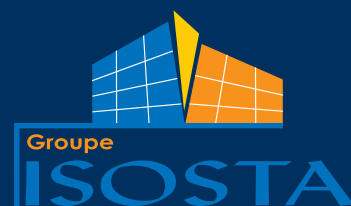

Contact : info@groupe-isosta.fr
www.groupe-isosta.fr

rapidité ». Avec LogiKal 9.0, Orgadata présente pour la 1^{ère} fois une application de négociation pour iPad. Après l'application de prise de cotes l'an passé, il offre aujourd'hui aux services commerciaux plus de mobilité : les données du chiffrage sont transférables de LogiKal vers un iPad. Lors d'une négociation chez le client, le menuisier métallique peut modifier ces données sur sa tablette, avec effets sur le prix immédiatement visibles. L'entrepreneur peut ainsi ajuster sa remise, retirer des lots et faire varier ses marges : à la clé, flexibilité et sécurité des négociations et données de chiffrage toujours à jour même en déplacement. La génération de coupes a évolué pour une utilisation encore plus aisée : vue 3D des coupes ou possibilité de déplacer facilement les lignes de coupe ; vues intérieure et extérieure s'affichent directement sur une page et les coupes générées pendant la saisie sont enregistrées pour impression ultérieure. Toutes les modifications autour de la génération de coupes ont pour objectif d'améliorer lisibilité et présentation. Orgadata s'appuie sur la créativité et les remontées des clients pour faire évoluer son logiciel : la nouvelle aide dans la réalisation du marquage CE avec

système d'alerte précoce répond à une suggestion faite lors des Workshops LogiKal 8.1. La saisie des données affaire permet aux utilisateurs de renseigner d'éventuels prérequis du descriptif architecte. Le logiciel lance une alerte dès qu'une différence est constatée avec ces prérequis, source de gain en sécurité et temps dans sa conception. Gain de temps aussi dans la gestion des couleurs : le logiciel regroupe désormais les innombrables tons RAL en groupes de couleurs, tous les bleus par exemple, dans un même ensemble. Côté vitrage, il est désormais possible de calculer la statique du triple vitrage. Les intercalaires de vitrage en alu, inox ou PVC apparaissent en détail dans les dessins et sont associés à une valeur PSI pour le calcul thermique. Le calcul des valeurs U est désormais possible pour les angles en vitrage bord à bord. Pour les asservissements de fenêtres basculantes ou battantes, Orgadata a fait équipe avec D+H Mechatronic pour permettre la saisie des moteurs à chaîne pendant la conception ; ils sont représentés graphiquement sur l'élévation. Différents usinages y sont associés pour faire du pilotage de centres d'usinage « un jeu d'enfant ».

SmartConfigurator

L'innovation numérique dans vos processus commerciaux

Un configurateur

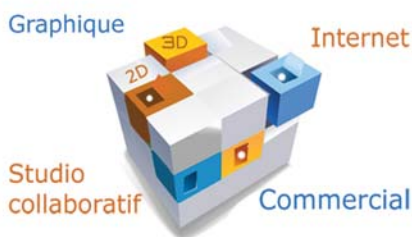

Techform est un éditeur de logiciels configurateurs métiers du Bâtiment et d'applications de chiffrage sur internet pour les commerciaux et les clients professionnels des fabricants de produits « sur-mesure ».

Par une aide au choix ludique de produits en 2D et 3D, les applications SmartWeb Configurator contribuent 24/7 au développement des ventes de tous les secteurs de l'habitat et du bâtiment industriel, de la menuiserie d'aménagement, des fermetures et de la protection solaire.



Des références clients qui utilisent SmartConfigurator :



**Choisir Dimensionner Agencer
Chiffrer Simuler Commander**

www.techform.fr
Tél: +(33) 5 61 00 77 00 - info@techform.fr
Techform - 109 rue Jean Bart Bât. A - 31670 Labège France
S.A au capital de 261 300€ - RCS Toulouse - Siret 433 070 851 000 20
Contact : Francis Rivière - Directeur Commercial Techform



QUINCAILLERIE ET INTERCALAIRES



1



2

1 - Gamme de ventilation et extraction à motorisation intelligente (installation de fenêtres en réseau) Geze.

2 - Slimdrive SL NT, système d'entraînement pour portes automatiques coulissantes. Geze.

GEZE a présenté ses dernières solutions modulaires et synchronisées de sécurité incendie et issues de secours, ventilation et aération naturelle : systèmes pour portes automatiques mariant accessibilité, sécurité et design ou cloisons coulissantes en verre au design innovant. Citons la nouvelle gamme de ventilation et d'extraction de fumée et de chaleur (RWA) équipée d'une motorisation intelligente qui facilite installation et paramétrage de fenêtres en réseau. Partenaire des architectes allemands, Geze a remporté l'argent du prix Architects Darling Award, catégorie portes automatiques. Ce prix est le fruit d'une étude menée en 2013 auprès de 2000 architectes et BET qui ont choisi leurs favoris parmi 200 fabricants et marques de l'industrie de la construction et 24 catégories de produits. Ils ont particulièrement valorisé les systèmes pour portes coulissantes automatiques équipés de la technologie discrète Slimdrive, motorisations à hauteur de construction de seulement 7 cm qui optimisent le passage à grande fréquence : Slimdrive SL NT est capable de supporter des vantaux jusqu'à 125 kg. Geze fait aussi partie du Top 20 des entreprises récompensées pour leur leadership sur le marché des biens d'équipement (étude du magazine économique Wirtschafts-Woche à l'initiative de Consultancy Biesalski & Company, société de Conseil de Munich).

Chez HOPPE, Toulon est en vedette : une gamme de poignées de fenêtres, petits coulissants, coulissants levants et portes fenêtres, au design carré,

conforme aux tendances actuelles, déclinée en finition blanc, anodisé, aspect inox, bronze ou noir. Version Secustik et sécurité enfants, système de verrouillage simple ou Secu100, sans clé. Toulon sera au catalogue français cette année. Le traitement antibactérien SecuSan pour poignées alu ou inox arrive bientôt en France : indiqué pour le milieu médical mais aussi pour l'habitat. Sur les gammes London et New York, le carré variable s'impose pour rationaliser le stock des menuisiers. Le système de montage des garnitures rapide et sans outil Quick Fit (poignée et rosaces plates) était en démonstration. L'année s'est bien finie pour Hoppe qui a pris des PDM en France. 2014 reste problématique : dépôts de bilan, problème de marges, donc de cash flow des entreprises...



Traitement antibactérien SecuSan. Hoppe.

Nouvelle gamme de poignées Toulon. Hoppe.



Rail de coulissant levant masqué en partie haute. Maco.



Poignée poussoir pour sécurité enfant. Maco.



Responsable Produits France, Laurent Charlier vient aussi d'être nommé Directeur Commercial France de MACO. Sur le stand, l'accent était mis sur 2 registres : coulissant et serrures de portes. Le soulevant-coulissant bénéficie d'améliorations du seuil pour garantir passage des PMR, isolation thermique et étanchéité parfaites. Présenté en 6 x 2,50 m, il est doté d'une crémone à crochet qui optimise la sécurité. Une chicane d'étanchéité intégrée, sorte de mâchoire avec joints en composite, conforte étanchéité et résistance à l'effraction. Le rail de guidage supérieur intégré favorise esthétique et confort de montage. Une pièce de passage en alu assure l'accès PMR de l'extérieur ; un système face lift permet de supprimer le cadre bas, un atout en termes de clair

RADIO TELECOMMANDE

La Radio-Télécommande SELVE **intronic** évolue et devient **iveo**. Son aspect plat et dépouillé est élégant. Très ergonomique, la télécommande est bien dans la main. Cette Télécommande **iveo** est disponible en version: 1 canal, 5 canaux, 10 canaux et avec ou sans horloges programmables.

iveo



SELVE

Engineering in motion

SELVE Filiale France · 8, rue des granges · F-67580 Mertzwiller
tél. +33 0615 617 334 · fax. +33 0388 731 741 · a.stern@selve.de

www.selve.de



Système d'ouverture automatique en OB pour ventiler. Maco.



Prolongement de seuil PMR extérieure. Maco.

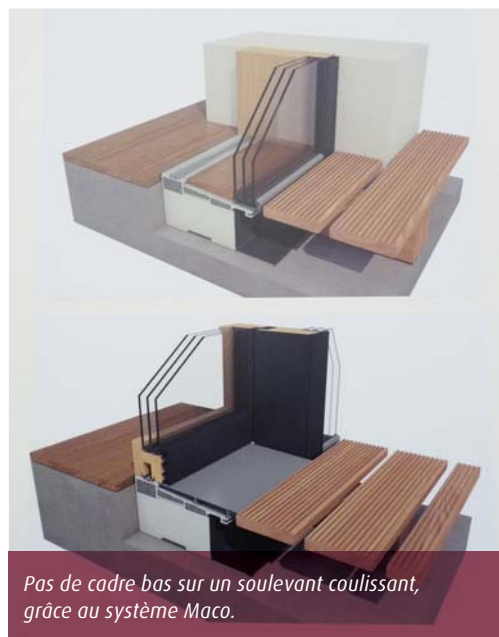

Pas de cadre bas sur un soulevant coulissant, grâce au système Maco.

de vitrage et d'isolation thermique. Côté serrures, la gamme ZTA est complétée d'une version automatique à crochets haut et bas + 1 pêne tour, qui dissocie fermeture du verrouillage (plus sécurisé) et optimise la compression du joint sur toute la hauteur de la porte. La motorisation en option



Serrure GTA, automatique mais mécanique. Maco.



Traitement anti-corrosion Tricoat (à gauche) et Silber (à droite). Maco.



Crémone à crochet pour coulissant levant. Maco.

multiplie les fonctions possibles : association à un transpondeur, digicode ou lecteur biométrique. Le moteur s'adapte à tous systèmes du marché. Pour commerces et cabinets médicaux, un bouton poussoir favorise la modularité du produit (fonction journalière). Une pièce complémentaire sécurise sur toute la hauteur les portes de 1,70 à 3,10 m, toujours en version déclenchement automatique. Pour la France, la serrure GTA est automatique mais mécanique (pas de moteur) : un système de ressort verrouille les 5 points de sécurité sur simple tour de clé ; souplesse et confort de manœuvre assuré pour seniors et PMR. La finition en têtère décalée, exclusivité Maco, optimise l'usinage des boîtiers (esthétique et pratique). Maco a créé un département aération en 2013, avec 4 personnes : Multi Essent Drive vise l'automatisation d'ouverture en OB grâce à un moteur intégré sous la quincaillerie de la fenêtre, actionné par télécommande ou interrupteur comme pour les volets roulants, et à terme par Smartphone.



Serrure de porte ZTA motorisée. Maco.

La seule pièce visible est un contacteur, facile à mettre en œuvre. Maco testait une poignée poussoir pour la sécurité enfants et anti-vol, un système parfaitement intégré à la poignée (pas de bouton visible). Pour le tertiaire, un système de connexion de l'ouverture des impostes à soufflet sans ouvrir la partie basse est géré par une commande intégrée à la poignée de la fenêtre. Enfin, la protection anti corrosion du revêtement Tricoat, améliorée, est désormais garantie 15 ans. Le traitement Silber passe, lui, en résistance Classe 5 à la corrosion.

Le stand de 1 100 m² de ROTO Frank affirmait la proximité clients fondée sur le partenariat à long terme et l'étude des tendances de chaque marché pour conforter une stratégie d'avenir. Objectif, augmenter l'activité de 10 % grâce aux nouveaux acheteurs conquis sur le salon. Confort, efficacité énergétique et design, connexion et rapidité étaient les mots clés des nouveautés :



confortable poignée Samba, au design classique, système pour porte pliante/coulissante amélioré pour supporter 100 kg/vantail, avec points de



SUNFLEX SF 25:

La solution pour profiter de votre abris de terrasse, balcon ou loggia tout au long de l'année ! Sunflex propose un ensemble de systèmes tout-verre pour améliorer votre cadre de vie et ne plus dépendre d'une météo hasardeuse.

www.sunflex.fr



1 - Gamme Tilt&Turn, série NT Designo de Roto, système de paumelles cachées.

2 - Roto Patio PS, ferrure pour châssis déboîtants coulissants bois ou PVC.

3 - Crémone de sécurité du second vantail de la fenêtre. Roto.



Patio Fold, ferrure pour systèmes à éléments pliants-coulissants de grandes dimensions.

fermetures à poser où le fabricant le souhaite. Cette ferrure Patio Fold dotée de galets robustes silencieux et d'un seuil confort garantit efficacité énergétique et sécurité. Intéressant pour la France, la crémone de sécurité du second vantail de la fenêtre, à manipulation aisée, même pour les grands formats. Pour alu et bois, Roto lance un système de paumelles cachées, avec blocage anti-claquement, dans la série NT Designo étendue, pour l'alu, aux vantaux jusqu'à 180 Kg. Roto Patio PS, est une ferrure pour châssis déboîtants coulissants en bois ou PVC, capable de supporter 200 kg. Simple d'utilisation, elle est particulièrement adaptée aux bâtiments à forte fréquentation (hôtels), grâce à son assistance à la fermeture. Un système de charnières sécurité classe 4 pour les portes (banques) côtoie Lock Eneo CC, serrure électromécanique multipoints automatique, à combiner avec divers systèmes de contrôles d'accès : bluetooth, empreinte digitale et clavier à code PIN. Télécommande radio optionnelle. À noter la gamme d'accessoires confort pour seuils, en particulier à RPT, en cours d'implantation en France.

SIEGENIA multiplie innovations et améliorations de gammes et célèbre son centenaire en 2014 !

Dans la famille Titan, sort une nouvelle ferrure qui ouvre automatiquement le second ouvrant lors de la manœuvre de la poignée de l'ouvrant principal (Titan FFL disposée à 85 cm du sol). Une source de confort et sécurité pour les PMR, en OB et OF. Une ferrure invisible Titan VV 24 (axxent) pour OF et OB, parfaitement intégrée dans la feuillure, intéresse aussi le marché français.



Ferrure invisible Titan axxent 24. Siegenia.

Eco Slide, ferrure de coulissant Siegenia.



Ferrure automatique OF/OB Titan. Siegenia.



BeL'M

La PORTE D'ENTRÉE A UN NOM

Quelques
bulles de lumière,
et l'émotion s'invite.

ÉCUME, porte d'entrée aluminium, vitrage sablé formes bulles.
À découvrir sur belm.fr

Serrure motorisée Genius avec système KFV Keyless. Siegenia.



Réglable en 3D, elle est conçue pour faciliter le process d'assemblage. Conforme aux normes PMR, le seuil à fleur EcoPass (5 mm) pour soulevant coulissant, à haute isolation thermique (système 10 chambres), facilite l'assemblage. La nouvelle ferrure Eco Slide garantit confort aux PMR pour vantaux jusqu'à 250 kg et isolation thermique performante. Une fonction Soft Close assure le freinage de la fermeture et la sécurise. Côté serrure, Genius AS2600 se décline en version motorisée, compatible avec le système de contrôle d'accès électronique KF Vkeyless basé sur la technologie Bluetooth. Après initialisation d'un téléphone portable standard, jusqu'à six portes peuvent être ouvertes automatiquement sans contact. En alternative, il est possible d'entrer un code sur un clavier. Montage et utilisation aisés.

EDGETECH promouvait à Fensterbau les avantages de ses intercalaires Warm Edge.

La gamme Super Spacer® en mousse structurée (élastomère) prédéshydratée (tamis moléculaire) intègre un coupe vapeur multicouche (barrière continue dans les angles). Atouts : jusqu'à 1500 fois moins conducteur qu'un intercalaire métallique, assurant jusqu'à 65 % de chaleur en plus sur les bords et 70 % de diminution de condensation tout en réduisant les coûts de mise en œuvre grâce à l'automatisation de la pose (moins de personnel sur la ligne de production et pas de ralentissement à ces postes), ni séchage ni déformation, produit stable, coloris au choix (noir, blanc, gris et d'autres sur demande), passage aisé d'une dimension à l'autre (nouvelle dimension 15 mm). Ces intercalaires permettent de se différencier par un produit qualitatif, aux finitions parfaites, même pour des châssis de grande taille et sur le haut de gamme, indique Alain Monribot,

Eco Pass, seuil plat pour coulissant levant, à haute isolation thermique.



Directeur des Ventes France, qui prône la valorisation de fenêtres techniquement irréprochables. Edgetech accueillait sur son stand le vitrage chauffant de Riou Glass, CalorGlass®, qui met en œuvre le Super Spacer (Standard) : ce vitrage isolant hautes performances fait office de système de chauffage électrique par rayonnement, totalement intégré et invisible. Relié à un dispositif ad'hoc, il assure aussi anti condensation, déneigement et alarme.

Chez SWISSPACER, l'intercalaire warm-edge Ultimate à base de composite chargé en fibre de verre était en vedette, pour suivre un marché du vitrage isolant tourné sur l'Europe de l'Est, dont la Pologne, et axé maison passive. L'Ultimate améliore de 20 % la valeur lambda du Swisspacer V. Ses valeurs Psi sont détaillées par matériau selon l'ift Rosenheim. L'outil Caluwin, disponible sur Smartphone et tablettes, était en démonstration sur le stand.

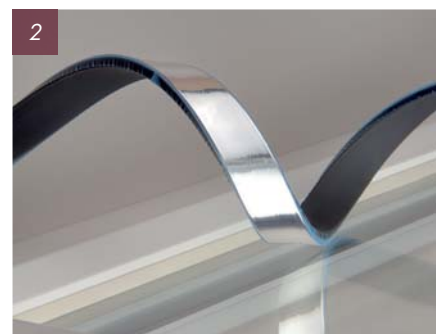

1 - Vitrage chauffant Riou Glass, avec intercalaires Super Spacer d'Edgetech.

2 - Intercalaires Super Spacer® d'Edgetech : efficacité en production et finition parfaite.

Outil Caluwin sur le stand. Swisspacer



FINITIONS : TOUJOURS PLUS DE COULEURS !



Appli iPad pour Renolit.

ach kombinieren. Einfach ausprobieren.
 mbine as you wish. Just give it a try.

color Order auswählen
 erstellung der windowplan

Farbpaletten prüfen
 rechnergesteuert color

Fenster / Wandfarbe simulieren
 Fenster / Wandfarbe simulieren

Auf Fenster präsentieren
 Auf Fenster präsentieren



Meuble intelligent d'exposition
 conçu pour les menuisiers. Renolit

RENOLIT a prouvé son dynamisme sur Fensterbau.

Y était présentée son appli sur iPad, Renolit Exofol. Elle permet de choisir une couleur de film (intérieur/extérieur) en fonction du type de fenêtre, de la nature et la couleur du mur environnant et donne accès à la documentation technique. Cible, architectes et utilisateurs finaux, pour les familiariser aux possibilités de coloration du PVC, sur fond de tendances. Un meuble a été conçu pour permettre aux menuisiers de révéler l'étendue de l'offre et valoriser les couleurs déclinées. De nouveaux coloris font leur apparition : 3 avec le nouveau grain bois plus réaliste et 4 avec l'ancien grain. Ces teintes sophistiquées sont inspirées par les tendances mondiales. La collection Exofol Px de films brevetés sans plastifiant lancée il y a un an offre une garantie de 10 ans. Elle est intégrée au nouveau nuancier unique qui regroupe les 4 collections de Renolit, avec au dos de chaque échantillon toutes les indications techniques. Le nouveau service de réparation des films de plaxage a reçu un très bon écho en 2013 (sessions organisées à Paris en novembre dernier). Sont désormais proposées des bobines courtes

L'art de façonner votre lumière



Distra'Sun®

Brise soleil à lames orientables destinée aux applications résidentielles et aux espaces professionnels

Portails - Portes de Garage - Volets - Barrières de Piscine - Garde-corps - Motorisations



www.distral.fr - 05 62 20 53 14





Nouveau grain bois chez Renolit.

(en 200 au lieu de 500 mm) et étroites (entre 30 et 130 mm) découpées spécialement pour les clients formés à la réparation. Le slogan Relax for longer affiché sur le stand se justifiait donc parfaitement pour une entreprise qui développe par ailleurs son marché en Afrique du Nord, Algérie en tête, et participera au salon Batimatec AG (pavillon français) du 4 au 8 mai prochain.

Chez HORNSCHUCH, l'heure est aux teintes imitant alu ou bois. Sa technologie brevetée Cool Colours est mise en avant : les films renvoient 80 % des rayons infra rouges et réduisent de 20 % l'absorption de chaleur. Grâce à des pigments à effet spécial, la nouvelle collection Skai Alux, déclinée en 6 nuances de gris et anthracite, rapproche de l'esthétique alu le plaxage de fenêtres, portes d'entrée et de garage dans un esprit contemporain et en assure l'harmonie. Le décor bois Skai Sheffield Oak s'enrichit de 2 nouvelles teintes : Skai Sheffield Oak grey et Skai Sheffield Oak brown. Confiant dans la qualité de ses films, Hornschuch étend sur toute l'Europe sa garantie à 10 ans.

La branche Wood Coatings de SIKKENS du groupe Akzo Nobel déployait ses solutions sur Fensterbau. Interpon a élaboré une gamme de 53 teintes bois imaginées pour former les combinaisons les plus séduisantes avec les couleurs alu. Promesse d'une Never Ending Impression et aide à la vente efficace pour stimuler l'imaginaire du client final, résume Raphaël Loubaton, Chef de Marché. Le Centre Esthétique d'Akzo Nobel y a mis sa patte pour l'inspiration tendances. La lasure colorée dans la masse respecte le veinage du bois. Le 2^e concept présenté était un traitement de protection anti discoloration du bois massif ou MDF/HDF : Rubbol® WP 151, diluable à l'eau et peu émissif en COV. Composé d'un primaire et



7 nouveaux coloris « tendance » de Renolit.



Skai Sheffield Oak grey, nouvelle teinte bois. Hornschuch.



L'une des nuances de gris de la collection Skai Alux. Hornschuch.



Sikkens conseille sur le choix de l'essence bois pour le garantir 12 ans.



Un nettoyant et un lait d'entretien favorisent la garantie 12 ans de la finition bois. Sikkens.

d'un durcisseur, à pulvériser simplement, il bloque tanins et résines, assurant une teinte homogène du bois au fil du vieillissement et empêchant la pénétration de l'humidité. Le 3e concept déployé à Fensterbau est la garantie Long Life 12 ans pour la finition des fenêtres et portes bois avec la technologie Duraflex, peinture opaque ou lasure. Une assurance donnée en échange du suivi de conseils sur le choix du bois en fonction de l'exposition des menuiseries extérieures et leur entretien. La préconisation est accessible sur Internet pour le fabricant attaché à œuvrer dans les règles de l'art. L'utilisateur, lui, s'enregistre et reçoit les consignes d'entretien. Les produits ad'hoc sont vendus en ligne.



Collection Never Ending Impression, tendances bois/alu. Sikkens.



Rubbol® WP 151, traitement anti jaunissement du bois. Sikkens.

Exclusivité Hörmann

Valeur U_D
jusqu'à
0,47
 $W/(m^2 \cdot K)$

Porte d'entrée ThermoCarbon : champion toutes catégories en isolation thermique

- Valeur U_D inégalable pouvant atteindre $0,47 W/(m^2 \cdot K)$ pour les portes d'entrée en aluminium
- Panneau de porte plein à l'intérieur et l'extérieur et paumelles masquées
- Avec équipement anti-effraction CR 4 optionnel (dès le printemps 2014)



HÖRMANN
Portes pour l'habitat et l'industrie



MACHINES

Partenariat ELUMATEC/Stürtz officialisé. Elumatec, restructuré en SA l'an passé et paré pour l'avenir, officialisait son partenariat de longue date avec Stürtz (dédié au soudage et à l'ébavurage du PVC), pour diffuser ses produits dans le monde. Des lignes produites par Stürtz, (sur-mesure au programme) enrichissent l'offre Elumatec (sciage et usinage alu, PVC, acier) : nouvelle ligne de soudage/ébavurage, système de transitique automatique, et machine à souder 4 angles très haut de gamme. Les Allemands démultiplient les possibilités d'une machine pour qu'elle réponde à toutes les exigences, explique Yvon Wirz, Directeur exécutif France, en présentant le nouveau centre d'usinage SBZ 137. Plusieurs brevets pour cette machine qui peut traiter alu et PVC et soigne l'ergonomie : vitrage protecteur qui coulisse vers le haut et met le dispositif à hauteur de l'opérateur pour le chargement des pièces sur

un pan incliné qui la retient sans serrage, accès aux fluides de maintenance par l'avant, vanne de récupération des copeaux rétractable... Un portique circulaire cachant le magasin de 8 outils embarqué permet de travailler à l'horizontale et sur toute la plage d'angles jusqu'à 180°. Le centre à 4 axes, très flexible, déploie une puissance de 6 kW ; son entraînement linéaire sur rail magnétique accentue sa rapidité et limite l'usure. Une cabine compacte et carterisée, insonore donc, à l'esthétique aussi soignée que celle d'une voiture ! Le centre de débit SBZ 616 peut être couplé au centre d'usinage SBZ 617, assurant fluidité et rapidité de la production. Il assure la coupe d'angles variables de 22.5 à 157.5°. L'informatique Elumatec optimise l'utilisation des machines. La menuiserie alu s'automatise, constate Yvon Wirz.



Centre d'usinage SBZ 617 d'Elumatec, pour Alu et PVC.

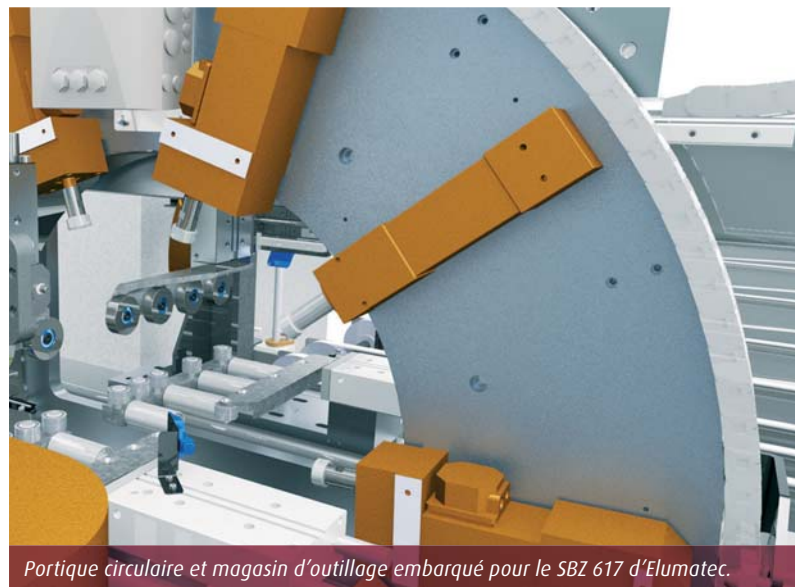

Portique circulaire et magasin d'outillage embarqué pour le SBZ 617 d'Elumatec.



Magasin de chargement et ...



... centre de débit SBZ 616 d'Elumatec.

Yves Schaff nous fait découvrir les nouveautés K. Schulten et Tricky distribuées par IBH. La KSA est une machine brevetée conçue par K. Schulten pour le vissage des joues de coffre de volet roulant. Elle offre aux fabricants de volets roulants et blocs baies une solution attendue et efficace : cycle de vissage d'une paire de joues en 2 minutes. Dans la gamme des robots de levage KS, le manipulateur d'entrée de gamme Rob est entièrement démontable et peut donc être positionné en étages pour la manutention de vitrages (180 kg maxi). Sur le haut de gamme, le KS Robot 1000 affiche une charge utile de 1 T. Équipé d'un châssis, il peut travailler en terrain difficile. Radio commandé, il manipule vitrages, fenêtres ou cloisons. Son système d'articulation hydraulique permet tous les mouvements en 3D. Chez Tricky, une nouvelle cintreuse brevetée, compacte, à galets et commande numérique est proposée pour acier, PVC avec ou sans renforts et alu. Entièrement asservie en électronique, pneumatique et hydraulique, elle offre une grande précision de cintrage, résolvant après 2 ans de R&D

la quadrature du cercle du zéro défaut (ou en tout cas d'une très faible tolérance) quelque soit le matériau à cintrer.



KS Robot 1000. K. Schulten, distribution ibh.



Modèle GALICE

PERGOLA BIOCLIMATIQUE

Lames orientables de 0 à 135°



Evacuez la chaleur, pour éviter un effet de serre

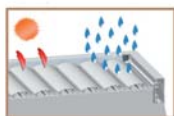

Protection contre les rayons du soleil et de la pluie



Par temps frais, laissez entrer la chaleur

Brise Soleil (Horizontal - Vertical)



Le spécialiste des pergolas  et des brise soleil en aluminium

4 modèles de pergolas



Pergola bioclimatique: Modèle TOSCANE



Pergola bioclimatique: Modèle BELIZE



Pergola lames fixes: Modèle CASTILLE

Tél : +33 (0)3 . 23 . 91 . 35 . 63 Fax : +33 (0)3 . 23 . 98 . 04 . 42 Mail : contact@orialpro.fr Site : www.oriasun.fr



1 - KSA de K.Schulten, pour visser les joues de volets roulants. Distribution ibh.



2 - Rob, chariot élévateur de vitrage démontable. K.Schulten. Distribution ibh.

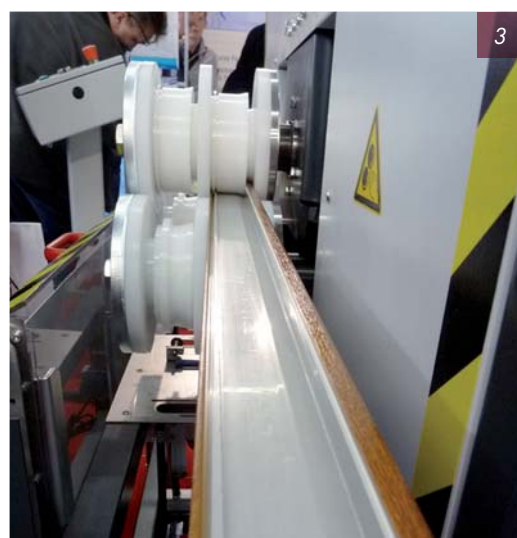

3 - 4 - Cintreuse à commande numérique de Tricky. Distribution ibh.



PROTECTION SOLAIRE

L'expert de la gestion des apports solaires, **WAREMA**, concentrait la présentation de ses nouveautés sur les bénéfices pour les usagers. Sur 500 m² de stand, s'exposaient son nouveau store cassette K70, au design adapté à l'architecture contemporaine, récompensé de l'IF Product Design Award 2014, une nouvelle toile résistante au feu SecuTex Fabric A2 et une nouvelle lame auto nettoyante pour brise-soleil orientable Reynolux® Eco-Clean™. Le système de contrôle des équipements de protection solaire Warema, simple et sûr, se gère sur internet ou grâce à une appli gratuite. Revenons sur la nouvelle toile résistante au feu SecuTex Fabric A2 : disponible depuis mars et certifiée DIN 4102-1 A2 (résistance au feu), elle est fabriquée dans l'usine de Warema à Limbach-Oberfrohna. Elle est adaptée à de nombreuses applications, en intérieur comme en extérieur, en particulier pour les stores à enroulement et les stores toiles extérieurs. Offrant une résistance thermique durable élevée et «non inflammable» conformément aux exigences de la classe de protection incendie allemande DIN 4102-1, elle évite que le store se transforme en activateur de feu. En cas d'incendie, la toile n'émet aucun gaz nocif et dégage peu de fumée ; résistante aux intempéries, elle ne contient pas de PVC et n'émet pas d'odeurs : autant d'atouts pour faciliter l'obtention des certificats de durabilité pour les immeubles. La toile SecuTex Fabric A2 est disponible dans 3 nuances de gris, par vaporisation d'aluminium. Autre innovation marquante, la lame auto-nettoyante de brise-soleil orientable. Son revêtement Reynolux® Eco-Clean™ en dioxyde de titane favorise à la fois l'auto-nettoyage des lamelles et la purification de l'air. Les systèmes de protection solaires modernes, tels que les brise soleil, qui se multiplient en tertiaire, commerces et résidentiel, ont un impact considérable sur le climat



Revêtement auto nettoyant Reynolux® EcoClean™ pour lames de BSO. Warema.



Solutions informatiques pour les fabricants de fermetures et de menuiseries



VOLETS BATTANTS • VOLETS ROULANTS • BSO
PORTES DE GARAGE • PORTAILS DE CLOTURE •
STORES • PERSIENNES PORTES SECTIONNELLES
PORTES D'ENTREE • FENETRES CHASSIS...
Fabrication, négoce, pose

▲ Gestion commerciale

Tarifification, devis, commandes, bons de livraison, facturation, commissions représentants, journal des ventes, règlements, intégration comptable, coût logistique, management, force de vente.

▲ Gestion de production

Calculs techniques, planification, fiches de débit, possibilité pilotage machines de débit, fiches suiveuses de fabrication, étiquettes, fiches de pose, temps passés, prix de revient, optimisation des chutes, GMAO...

▲ Gestion des achats

Suivi des prix fournisseurs, consultations, commandes fournisseurs, gestion des stocks, préparation inventaire.

▲ Statistiques

Commerciales par secteurs géographiques, clients, commerciaux, achats, fournisseurs, produits, articles...

▲ Module Internet

Saisie et suivi des devis et des commandes par les clients ou les commerciaux.

20 ans de références de 1^{er} ordre au plan national
Documentation complète sur simple demande

Intégrant les technologies de dernière génération, un logiciel complet, performant, convivial et d'une grande souplesse d'utilisation.

OPTILOG
23 bis, chemin de la Rouquette
81 990 PUYGOUZON
Tél. : 05 63 38 07 17
E-mail : optilog@orange.fr



ambiant des pièces. Contribuant au bien-être des utilisateurs et à la réduction de la facture énergétique, ils nécessitent un entretien souvent difficile : impuretés organiques, notamment pollens et gaz d'échappement des moteurs diesel, oxyde d'azote difficilement détectable (NOX)- l'un des principaux composants du smog-, attaquent et encrassent les lamelles en aluminium. Sous l'effet de la lumière du soleil et de l'humidité, le revêtement photosensible en dioxyde de titane agit comme un catalyseur sur la partie supérieure des lamelles. À leur surface, les électrons libérés par les ultraviolets forment des radicaux libres qui décomposent les matières organiques et les particules de smog. La surface parfaitement lisse et super hydrophile s'auto-nettoie : les matières dangereuses décomposées glissent tout simplement, même lors de faibles précipitations ou avec la rosée du matin. Ce processus continu d'élimination des matières organiques induit une économie importante de nettoyage et maintenance. Attaquées dès qu'elles se trouvent à proximité des lamelles, les particules de smog sont transformées en nitrate inoffensif. La qualité de l'air s'améliore également. 1 000 m² de brise-soleil orientables

Reynolux® EcoClean™ détruisent autant de smog que 80 arbres ! Ce nouveau revêtement est proposé par Warema pour les types et couleurs de lamelles les plus courants, avec un léger surcoût. ■■

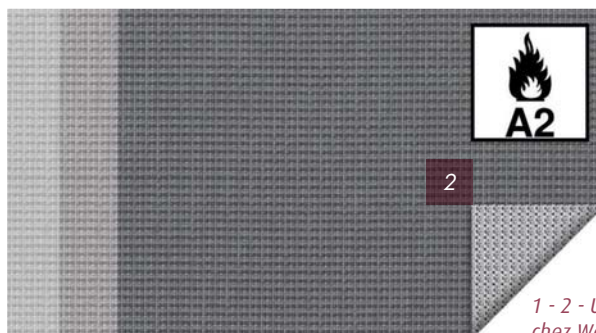

1 - 2 - Une toile résistante au feu chez Warema : Secutex Fabric A2.

PANNEAUX DE PORTES ACIER NOVATECH® EUROPE

La société franco-canadienne créée en 2010 fabrique des ouvrants monoblocs en acier adaptés aux dormants de portes d'entrée bois ou autres matériaux. Une vocation très spécifique et le pari sur un rapport qualité/prix/performance convaincant ! Pour s'adapter aux dormants alu ou PVC 60 mm, sont développés des ouvrants de 60 et à Fensterbau étaient lancés les panneaux en 72 mm pour s'adapter aux dormants 70 mm : Ud 0.7 avec dormants PVC 70 mm, ce qui est présenté ici comme « la porte la plus performante du marché européen en 72 mm ». Le cadre périphérique est en pin lamellé collé abouté sur lequel sont posées 2 tôles acier 75/10° déclinées en différents designs. L'assemblage est purement mécanique : ni colle, ni clous, ni vis. Un pli en J (exclusivité) emprisonne le cadre et suffit à son maintien. On injecte ensuite de la mousse polyuréthane de forte densité qui assure la cohésion tôle/bois tout en laissant aux 2 matériaux liberté de se dilater. L'ouvrant monobloc acier adopte tous types de couleurs, même les plus foncées, sans subir déformation ni effet bilame. 22 designs contemporains, classiques ou type réno se déclinent en 50 combinaisons. Couleur, vitrage ou décor inox... tout est possible. Autre avantage, un poids contenu, <40 kg/ouvrant standard 72 mm (900 x 2150). Cette solution est avantageuse pour l'industriel qui peut ainsi fabriquer lui-même ses portes à ouvrant monobloc, Novatech en assurant tous les usinages pour s'adapter à ses quincailleries et les percements d'oculus : le produit compatible RT 2012 et + est livré prêt au parachèvement, à un prix compétitif, < à celui d'un panneau monobloc alu et aussi bien positionné qu'une porte traditionnelle en PVC avec panneau intégré. Novatech Europe instaure des partenariats avec les gammistes PVC reconnus (Deceuninck, Inoutic, Profine, Veka...). Basé à Roanne (42), il a produit 500 000 ouvrants acier en 2013. Par comparaison, il évalue le marché de la porte d'entrée en France, tous acteurs et produits confondus à 420 000 unités. ■■



Classy, porte à ouvrant acier Novatech Europe sur dormant alu.



Linea, ouvrant Novatech Europe en acier.



Effet autonettoyant du revêtement Reynolux® EcoClean™ de Warema : à gauche, sans ; à droite avec.



La toile Secutex Fabric A2 de Warema évite l'activation d'un incendie par les stores



Coupe de l'ouvrant acier Novatech Europe.



Porte Vog sur dormants PVC, partenariat Deceuninck/Novatech Europe.

SYAM[®]
Système d'Ancrage Mobile



S'accrocher à la vie!



Vidéos sur
www.syam.fr

Tel : **+33 (0)4 72 31 75 33**

Fax : **+33 (0)4 72 31 11 79**

Mail : **contact@syam.fr**